

INSPIRON™ duo

INŠTALAČNÁ PRÍRUČKA



INSPIRON™ duo

INŠTALAČNÁ PRÍRUČKA

Regulačný model: P08T

Regulačný typ: P08T001

Poznámky, varovania a výstrahy

 **POZNÁMKA:** POZNÁMKA uvádza dôležité informácie, ktoré vám pomôžu lepšie využiť váš počítač.

 **VAROVANIE:** VAROVANIE varuje pred možným poškodením hardvéru alebo stratou údajov a uvádza, ako problému predísť.

 **VÝSTRAHA:** VÝSTRAHA upozorňuje na možné poškodenie majetku, osobné zranenie alebo smrť.

Táto položka obsahuje technológiu ochrany pred kopírovaním, ktorá je chránená patentmi USA a inými právami ochrany duševného vlastníctva spoločnosti Rovi Corporation. Reverzné inžinierstvo a rozkladanie sú zakázané.

Informácie v tomto dokumente podliehajú zmenám bez predošlého upozornenia.

© 2010 Dell Inc. Všetky práva vyhradené.

Reprodukovanie týchto materiálov akýmkoľvek spôsobom bez písomného povolenia spoločnosti Dell Inc. je prísne zakázané.

Ochranné známky, ktoré sa používajú v tomto texte: *Dell*, logo *DELL*, *Inspiron*, *Solution Station*, a *DellConnect* sú ochranné známky spoločnosti Dell Inc.; *Intel* je registrovaná ochranná známka a *Atom* je ochranná známka spoločnosti Intel Corporation v USA a iných krajinách; *Microsoft*, *Windows* a tlačidlo Štart *Windows* sú buď ochranné známky alebo registrované ochranné známky spoločnosti Microsoft Corporation iv USA a/alebo iných krajinách; *Bluetooth* je registrovaná ochranná známka, ktorú vlastní spoločnosť Bluetooth SIG, Inc. a spoločnosť Dell ju používa v rámci licencie; *Blu-ray Disc* je ochranná známka spoločnosti Blu-ray Disc Association.

Iné ochranné známky a obchodné názvy sa môžu v tomto dokumente používať ako odkazy na subjekty, ktoré si nárokuje tieto známky a názvy alebo na ich produkty. Dell Inc. sa zrieka akýchkoľvek vlastnických záujmov na iné ochranné známky a obchodné názvy ako svoje vlastné.

Obsah

| | | | |
|---|-----------|---|-----------|
| Nastavenie vášho laptopu | 5 | Funkcie na ľavej strane. | 24 |
| Pred nastavením vášho počítača. | 5 | Stavové svetlá a indikátory. | 26 |
| Pripojenie sieťového adaptéra. | 6 | Zrušenie nabíjania batérie | 27 |
| Stlačenie hlavného vypínača | 7 | Funkcie základne počítača a | |
| Nastavenie systému Microsoft | | klávesnice | 28 |
| Windows | 8 | Gestá dotykového panela | 31 |
| Vytvorenie nosiča na obnovu | | Ovládacie klávesy multimédií | 33 |
| systému (odporúča sa). | 9 | Funkcie displeja | 36 |
| Inštalácia karty SIM (voliteľné). | 10 | Používanie dotykovej obrazovky. | 38 |
| Povolenie alebo zrušenie bezdrôtovej | | Softvérové funkcie | 42 |
| siete (voliteľné) | 13 | Zálohovanie pomocou Dell | |
| Pripojenie na Internet (voliteľné). | 16 | DataSafe Online Backup | 43 |
| Režimy používateľského rozhrania | 18 | Senzor voľného pádu. | 43 |
| Nastavenie režimu Tablet. | 19 | | |
| Používanie vášho laptopu | | Riešenie problémov | 44 |
| Inspiron. | 22 | Zvukové kódy | 44 |
| Funkcie na pravej strane | 22 | Problémy s dotykovou obrazovkou | 45 |
| | | Problémy siete | 46 |

Obsah

| | | | |
|---|-----------|--|-----------|
| Problémy s napájaním | 46 | DellConnect | 67 |
| Problémy pamäte | 48 | Online služby | 68 |
| Zablokovania a problémy so softvérom | 48 | Automatická služba o stave objednávky | 69 |
| Používanie nástrojov podpory | 51 | Informácie o produkte | 69 |
| Centrum technickej podpory Dell. | 51 | Vrátenie položiek na opravu počas záruky alebo vrátenie hotovosti | 70 |
| Moje prevzaté súbory Dell. | 52 | Predtým než zavoláte. | 72 |
| Riešenie problémov s hardvérom | 53 | Kontaktovanie spoločnosti Dell. | 74 |
| Dell Diagnostics | 53 | Zistenie ďalších informácií a zdrojov | 76 |
| Obnovenie vášho operačného systému | 58 | Špecifikácie | 78 |
| System Restore. | 59 | Príloha | 83 |
| Zálohovanie pomocou Dell DataSafe Local Backup | 60 | Informácie pre NOM, alebo oficiálna mexická norma (len pre Mexiko). | 83 |
| Nosič na obnovenie systému | 63 | Register | 84 |
| Nástroj Dell Factory Image Restore | 64 | | |
| Získanie pomoci | 66 | | |
| Technická podpora a zákaznícky servis | 67 | | |

Nastavenie vášho laptopu

Táto časť poskytuje informácie o nastavení vášho laptopu Dell™ Inspiron™.

Pred nastavením vášho počítača

Pri nastavovaní počítača do správnej polohy zabezpečte ľahký prístup k zdroju el. energie, adekvátnu ventiláciu a rovný povrch, na ktorý počítač umiestnite.

Obmedzovanie prúdenia vzduchu v okolí vášho laptopu môže spôsobiť jeho prehriatie. Aby ste predišli prehriatiu, nechajte aspoň 10,2 cm (4 palce) voľného priestoru zozadu počítača a minimálne 5,1 cm (2 palce) na všetkých ostatných stranách. Váš počítač nikdy neukladajte do zatvoreného priestoru, napr. skrine alebo zásuvky, keď je zapnutý.

 **VÝSTRAHA:** Vetracie otvory neupchávajte, nekladajte do nich žiadne predmety a nenechávajte v nich usadený prach. Počítač Dell neumiestňujte do prostredia s nízkym prúdením vzduchu, napr. do zavretej aktovky, na látkové povrchy (napr. koberce), keď je zapnutý. Obmedzovanie prúdenia vzduchu môže poškodiť počítač, zhoršiť výkon počítača alebo spôsobiť požiar. Keď sa počítač zahreje, zapne sa ventilátor. Hluk ventilátora znamená normálny stav a nepredstavuje problém s ventilátorom alebo počítačom.

 **VAROVANIE:** Umiestnenie alebo kladenie ťažkých alebo ostrých predmetov na počítač môže spôsobiť trvalé poškodenie počítača.

Pripojenie sieťového adaptéra

Sieťový adaptér pripojte k počítaču a potom ho zapojte do el. zásuvky alebo prepäťového chrániča.

⚠ VÝSTRAHA: Sieťový adaptér možno použiť do elektrických zásuviek v celom svete. Elektrické konektory a rozvodky sa môžu v rôznych krajinách líšiť. Použitie nekompatibilného kábla alebo nesprávne pripojenie kábla k rozvodke alebo do elektrickej zásuvky môže spôsobiť požiar alebo trvalé poškodenie počítača.

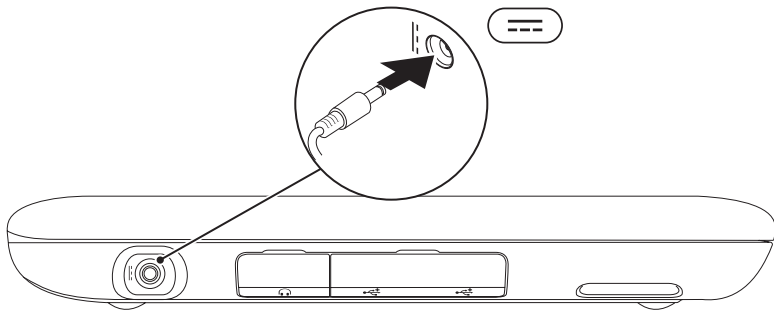

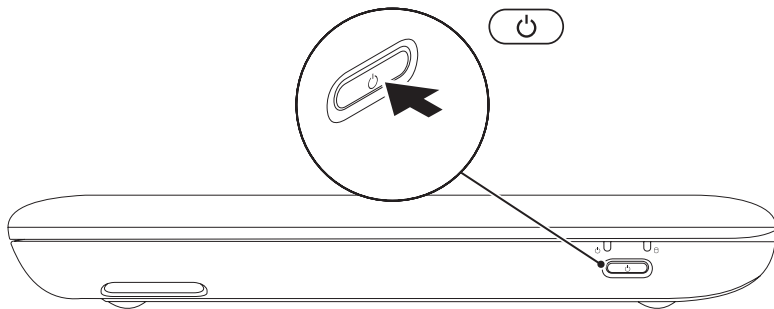

Stlačenie hlavného vypínača





Nastavenie systému Microsoft Windows

Pri nastavovaní systému Microsoft® Windows® po prvýkrát sa riadte pokynmi na obrazovke. Tieto kroky sú povinné a ich dokončenie môže trvať určitý čas. Obrazovky nastavenia systému Windows vás prevedú cez niekoľko postupov, v ktorých musíte napr. súhlasiť s licenčnými podmienkami, nastaviť špecifikácie a nastaviť internetové pripojenie.

-  **VAROVANIE:** Proces nastavovania operačného systému neprerušujte. V opačnom prípade by sa váš počítač mohol stať nepoužiteľným a museli by ste preinštalovať operačný systém.
-  **POZNÁMKA:** Pre optimálny výkon vášho počítača odporúčame, aby ste si stiahli a nainštalovali poslednú verziu systému BIOS a ovládačov pre váš počítač, ktoré sú dostupné na stránke support.dell.com.
-  **POZNÁMKA:** Ďalšie informácie o operačnom systéme a funkciách nájdete na stránke support.dell.com/MyNewDell.

Vytvorenie nosiča na obnovu systému (odporúča sa)

 **POZNÁMKA:** Odporúčame vám vytvoriť si nosič na obnovu systému, hneď ako nastavíte systém Microsoft Windows.

 **POZNÁMKA:** Váš počítač nemá vnútornú optickú jednotku. Na postupy, pri ktorých sa vyžadujú disky, použite voliteľnú externú optickú jednotku alebo externé úložné zariadenie.

Nosič na obnovenie systému sa môže používať na obnovu počítača do prevádzkového stavu, v akom bol, keď ste si zakúpili počítač, a zároveň na ochranu dátových súborov (bez toho, aby ste potrebovali nosič *Operating system*). Nosič na obnovenie systému môžete používať, ak zmeny hardvéru, softvéru, ovládačov alebo iných nastavení systému zanechali počítač v nežiaducom prevádzkovom stave.

Na vytvorenie nosiča na obnovenie systému budete potrebovať:

- Dell DataSafe Local Backup
- USB kľúč s minimálnou kapacitou 8 GB alebo disk DVD-R/DVD+R/Blu-ray™

 **POZNÁMKA:** Dell DataSafe Local Backup nepodporuje prepisovateľné disky.

Na vytvorenie nosiča na obnovenie systému:

1. Zabezpečte, aby bol pripojený sieťový adaptér (pozri „Pripojenie sieťového adaptéra“ na strane 6).
2. Vložte disk alebo USB kľúč do počítača.
3. Kliknite na tlačidlo **Štart**  → **Všetky programy** → **Dell DataSafe Local Backup**.
4. Kliknite na položku **Create Recovery Media** (Vytvoriť nosič na obnovenie systému).
5. Postupujte podľa pokynov na obrazovke.

 **POZNÁMKA:** Informácie o obnove operačného systému pomocou nosiča na obnovu systému si pozrite v časti „Nosič na obnovu systému“ na strane 63.

Inštalácia karty SIM (voliteľné)

Inštalácia karty SIM (z angl. Subscriber Identity Module) na vašom počítači vám umožňuje pripojiť sa na Internet. Na prístup k Internetu musíte byť v dosahu siete vášho celulárneho poskytovateľa služieb.

Inštalácia karty SIM:

1. Vypnite počítač.
2. Vysuňte kryt priečinka zo základne počítača.

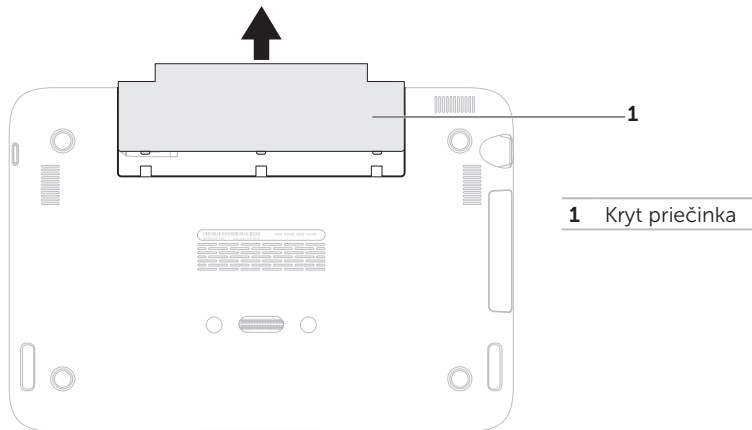

3. Zasuňte kartu SIM do zásuvky pre kartu SIM.
4. Kryt priečinka založte späť na svoje miesto.
5. Zapnite počítač.

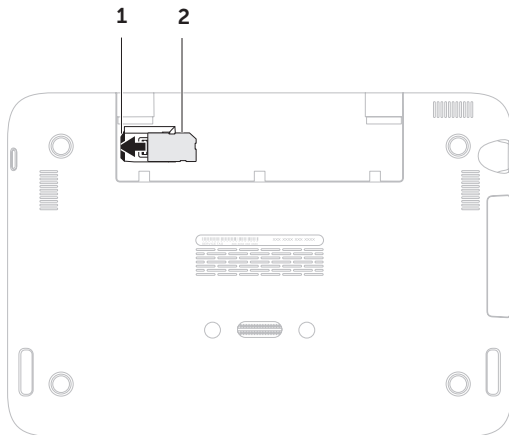

1 Zásuvka pre
kartu SIM

2 Karta SIM

Nastavenie vášho laptopu

Ak chcete vybrať kartu SIM, stlačte uvoľňovaciu drážku a vysuňte kartu SIM von zo zásuvky.

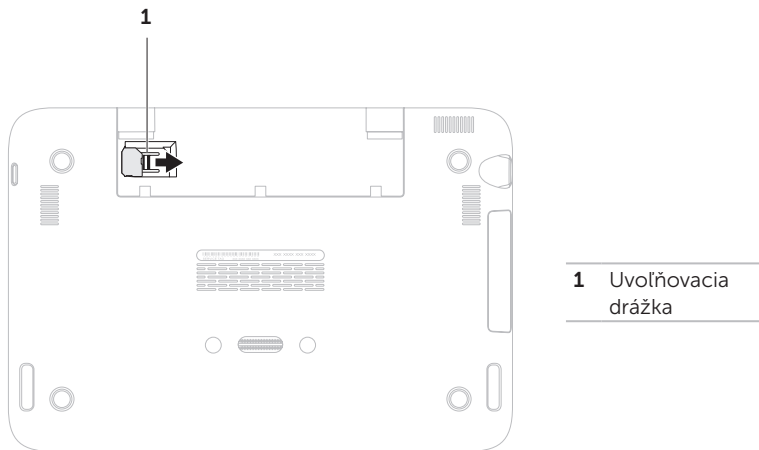

Povolenie alebo zrušenie bezdrôtovej siete (voliteľné)

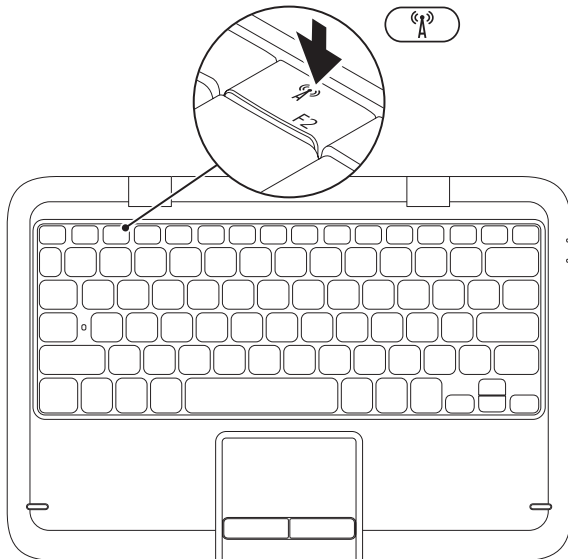

Nastavenie vášho laptopu

Povolenie alebo zrušenie bezdrôtovej funkcie:

1. Zabezpečte, aby bol počítač zapnutý.
2. Stlačte kláves bezdrôtovej funkcie  v rade s klávesmi funkcií na klávesnici.

Aktuálny stav bezdrôtových rádiových sietí sa zobrazuje na obrazovke.

Povolená bezdrôtová sieť



Zrušená bezdrôtová sieť



3. Na prepínanie medzi stavom povolenia alebo zrušenia bezdrôtovej funkcie  stlačte znova tlačidlo bezdrôtovej funkcie.

 **POZNÁMKA:** Tlačidlo bezdrôtovej funkcie vám umožňuje rýchlejšie vypnúť bezdrôtový prenos (Wi-Fi a Bluetooth®), napr. keď vás v lietadle požiadajú vypnúť všetky bezdrôtové rádiové prenosi.

△ **VAROVANIE:** Blokovanie bezdrôtových antén môže ovplyvňovať výkon bezdrôtového pripojenia.

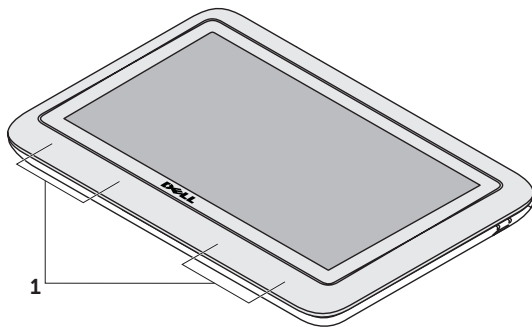

1 umiestnenie bezdrôtovej antény

Pripojenie na Internet (voliteľné)

 **POZNÁMKA:** Váš laptop nemá integrovaný sieťový konektor.

Nastavenie drôtového pripojenia

- Ak používate telefonické pripojenie, pred nastavením internetového pripojenia pripojte najskôr telefonickú linku do voliteľného externého USB modemu a do telefonickej zásuvky na stene.
- Ak používate pripojenie cez DSL alebo káblový/satelitný modem, kontaktujte svojho ISP alebo mobilného telefónneho operátora, ktorí vám poskytnú informácie k inštalácii.

Nastavenie káblového internetového pripojenia dokončíte podľa pokynov v časti „Nastavenie vášho internetového pripojenia“ na strane 17.

Nastavenie bezdrôtového spojenia

 **POZNÁMKA:** Na nastavenie bezdrôtového smerovača si pozrite dokumentáciu, ktorá bola dodaná s vaším smerovačom.

Predtým ako budete môcť bezdrôtové internetové pripojenie používať, musíte pripojiť bezdrôtový smerovač.

Na nastavenie pripojenia k bezdrôtovému smerovaču:

1. Zabezpečte, aby bol na vašom počítači povolený bezdrôtový prenos (pozri časť „Povoliť alebo zrušiť bezdrôtový prenos“ na strane 13).
2. Uložte a zatvorte všetky otvorené súbory a ukončíte všetky otvorené programy.
3. Kliknite na **Štart**  → **Ovládací panel**.
4. Do vyhľadávacieho políčka napíšte `network` (sieť) a potom kliknite na **Centrum Sietí** → **Pripojiť k sieti**.
5. Pri inštalácii sa riadte pokynmi na obrazovke.

Nastavenie internetového pripojenia

ISP a ponuky ISP sa v rôznych krajinách líšia. Ponuky vo vašej krajine vám poskytnú váš ISP.

Ak sa nemôžete pripojiť na Internet, ale v minulosti ste sa úspešne pripojili, ISP môže mať výpadok služby. Obráťte sa na svojho ISP a skontrolujte stav služby alebo sa pokúste o spojenie neskôr.

Pripravte si informácie od vášho ISP. Ak nemáte ISP, sprievodca **Pripojenie na Internet** vám pomôže nejakého získať.

Nastavenie vášho laptopu

Nastavenie internetového pripojenia:

1. Uložte a zatvorte všetky otvorené súbory a ukončíte všetky otvorené programy.
2. Kliknite na **Štart**  → **Ovládací panel**.
3. Do vyhľadávacieho políčka napíšte `network` (sieť) a potom kliknite na tlačidlo **Centrum sietí** → **Set up a new connection or network** (Nastaviť nové pripojenie alebo sieť) → **Pripojenie na Internet**.

Zobrazí sa okno **Pripojenie na Internet**.

-  **POZNÁMKA:** Ak nevíete, aký typ pripojenia máte zvoliť, kliknite na **Pomôž mi vybrať** alebo sa obráťte na vášho ISP.
4. Na dokončenie inštalácie sa riadte pokynmi na obrazovke a použite inštalračné informácie poskytnuté vašim ISP.

Režimy používateľského rozhrania

Váš laptop Inspiron sa dá používať v troch rôznych režimoch. Každý režim má iné používateľské rozhranie, ktoré sa automaticky mení.

Štandardný režim – Toto je predvolený režim. V tomto režime sa na laptopu zobrazuje pracovná plocha Microsoft Windows.

Režim Tablet – V tomto režime spúšťa používateľské rozhranie duo Stage (pozri „duo Stage“ na strane 38). Ďalšie informácie o tomto režime Tablet pozri v *Návode na používanie Inspiron duo Tablet* na stránke support.dell.com/manuals. Na nastavenie vášho laptopu v režime Tablet pozri „Nastavenie režimu Tablet“ na strane 19.

Režim dokovania – V tomto režime spúšťa dokovaný tablet používateľské rozhranie duo Station. Ďalšie informácie pozri v *Návode na používanie Inspiron duo AudioStation* na stránke support.dell.com/manuals. Na nastavenie vášho laptopu v dokovanom režime najprv nastavte laptop na režim Tablet a potom tablet dokujte na Inspiron duo Audio Station.

Nastavenie režimu Tablet

Váš laptop Inspiron sa dá tiež nastaviť na prácu v režime Tablet.

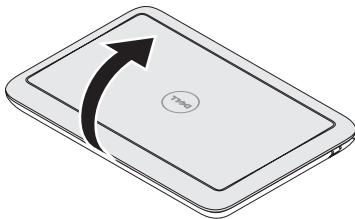

1. Otvorte displej.

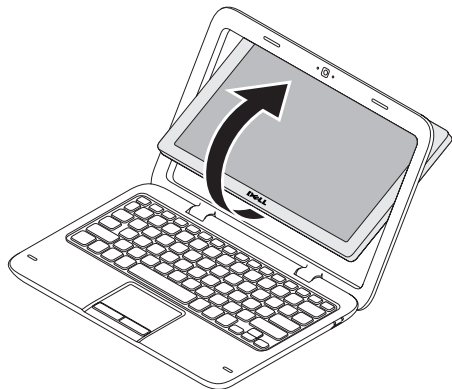

2. Stlačte panel displeja zhora a otočte ho o 180 stupňov v smere chodu hod. ručičiek.

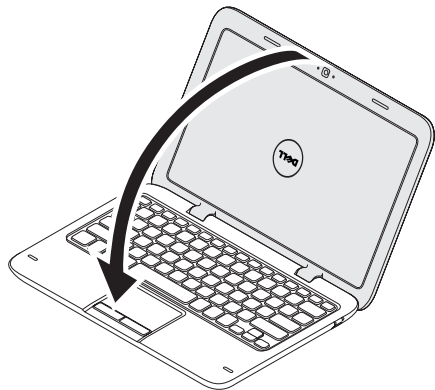

3. Zatvorte displej.

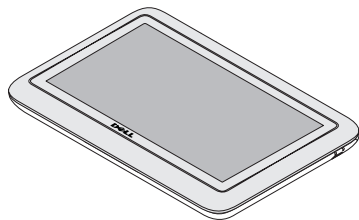



Používateľské rozhranie duo Stage sa automaticky aktivuje v režime Tablet. Ďalšie informácie o režime Tablet pozri v *Návode na používanie Inspiron duo Tablet* na stránke support.dell.com/manuals.

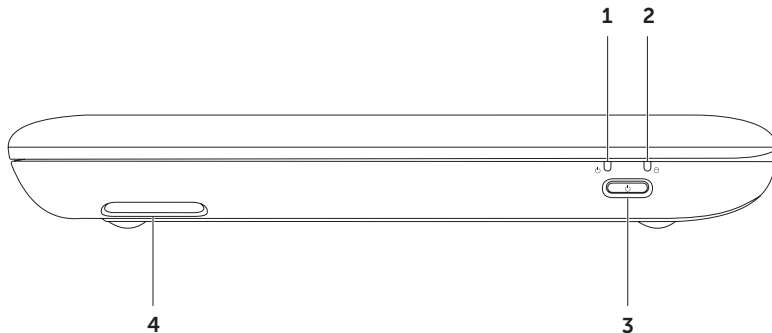

Používanie vášho laptopu Inspiron

Táto časť poskytuje informácie o funkciách dostupných na vašom laptopu Inspiron.

Funkcie na pravej strane



-
-  **Indikačné svetlo napájania a batérie** – Indikuje stavy nabíjania a nabitia batérie. Ďalšie informácie o svetle indikácie stavu napájania/batérie si pozrite v časti „Stavové svetlá a indikátory“ na strane 26.

 -  **Svetlo činnosti pevného disku** – Zapne sa, keď počítač načítava alebo zapisuje údaje. Svietiace biele svetlo indikuje aktivitu pevného disku.
 **VAROVANIE: Aby ste predišli strate údajov, počítač nikdy nevypínajte, keď svieti svetlo aktivity pevného disku.**

 -  **Hlavný vypínač** – Pri stlačení zapne alebo vypne počítač.

 - Pravé reproduktory** – Poskytuje stereo zvukovú kvalitu.
-

Funkcie na ľavej strane

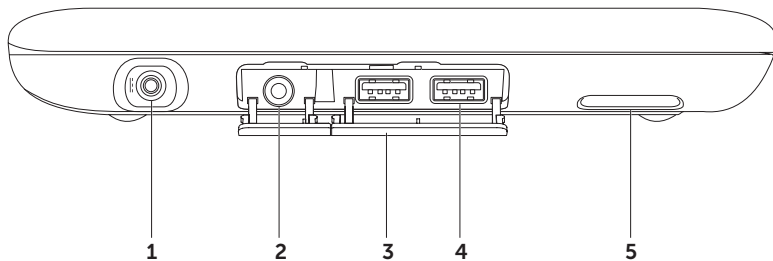

-
-  **Konektor sieťového adaptéra** – Pripája sieťový adaptér, čím napája počítač a nabíja batériu.

 -  **Konektor zvukového výstupu/slúchadiel** – slúži na pripojenie slúchadiel alebo napájaného reproduktora alebo zvukového systému.

 - Kryty konektora (2)** – Zakrýva USB konektory a konektor zvukového výstupu/slúchadiel.

 -  **Konektory USB 2.0 (2)** – Pripájajú USB zariadenia, napr. myš, klávesnicu, tlačiareň, externý disk alebo prehrávač MP3.

 - Ľavý reproduktor** – Poskytuje stereo zvukovú kvalitu.
-

Stavové svetlá a indikátory

Svetlo stavu napájania/batérie

| | Stavy indikačného svetla | Stav(y) počítača | Úroveň nabíjania batérie |
|----------------------------------|--------------------------|--|--------------------------|
| Adaptér striedavého prúdu | svieti biela | zap. pohotovostný režim/vyp./dlhodobý spánok | 0-100% <= 98% |
| | bliká biela | úspor. režim | >98% |
| | vyp. | vyp./dlhodobý spánok | >98% |
| Batéria | svieti biela | zap. | >=10% |
| | svieti oranžová | zap./pohotovostný režim | < 10% |
| | bliká biela | úspor. režim | >=10% |
| | vyp. | vyp./dlhodobý spánok | 0-100% |



POZNÁMKA: Batéria sa nabíja, keď je počítač napájaný zo sieťového adaptéra.



POZNÁMKA: Informácie o problémoch napájania nájdete v časti „Problémy napájania“ na strane 46.

Zrušenie nabíjania batérie



Pri letoch lietadlom sa môže vyžadovať vypnutie funkcie nabíjania batérie. Rýchle zrušenie funkcie nabíjania batérie:

1. Zabezpečte, aby bol počítač zapnutý.
2. Stlačte tlačidlo merania nabitia batérie  v rade funkčných kláves na klávesnici.
3. Na karte **Battery Life** (Životnosť batérie), zvolte začiarkavacie políčko **Disable battery charging** (Zrušiť nabíjanie batérie).

 **POZNÁMKA:** Nabíjanie batérie môžete zrušiť aj v pomôcke nastavenia systému (BIOS).

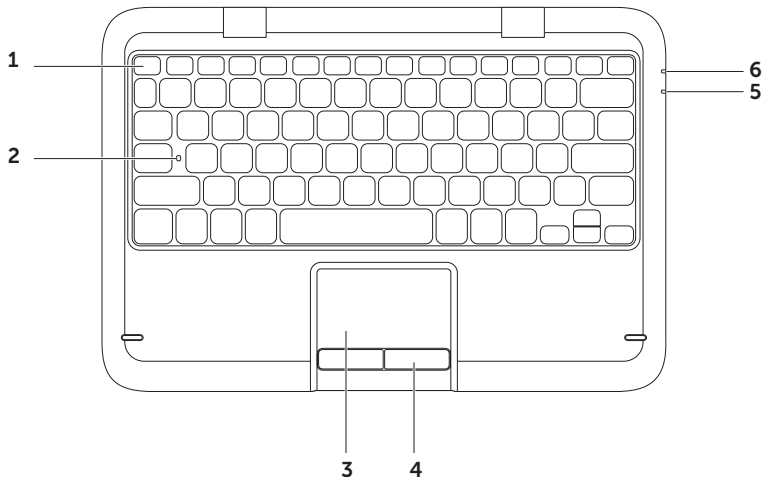
Funkcie základne počítača a klávesnice



-
- 1 Rad klávesov funkcií** – Kláves povolenia alebo zrušenia bezdrôtového prenosu , klávesy zvýšenia  alebo zníženia  jasú, multimediálne klávesy a tlačidlo povolenia alebo zrušenia dotykového panela sú umiestnené v tomto rade.

Ďalšie informácie o multimediálnych tlačidlách nájdete v časti „Multimediálne ovládacie klávesy“ na stránke 33.

-
- 2 Stavové svetlo zapnutia veľkých písmen (Caps Lock)** – zapne sa, keď je povolené písanie veľkých písmen. Svetiace biele svetlo indikuje, že je povolená funkcia písania veľkých písmen.

-
- 3 Dotykový panel** – Poskytuje funkčnosť myši na presun kurzora, posunutie zvolených položiek a kliknutie ľavým tlačidlom poklepaním na povrch.

Dotykový panel podporuje funkcie **posúvania, rýchleho pohybu, zoomu a otáčania**. Ak chcete zmeniť nastavenia dotykového panela kliknite na ikonu **dotykového panela Dell** v oblasti oznámení pracovnej plochy. Ďalšie informácie nájdete v časti „Gestá dotykového panela“ na str. 31.

POZNÁMKA: Na povolenie alebo zrušenie dotykového panela stlačte kláves v rade tlačidiel funkcií na klávesnici.

-
- 4 Tlačidlá dotykového panela** – Poskytujú funkcie kliknutia pravým alebo ľavým tlačidlom podobne ako tlačidlá myši.
-

5 Indikačné svetlo napájania a batérie – Indikuje stavy nabíjania a nabitia batérie. Ďalšie informácie o svetle indikácie stavu napájania/batérie si pozrite v časti „Stavové svetlá a indikátory“ na strane 26.

6 Svetlo činnosti pevného disku – Zapne sa, keď počítač načítava alebo zapisuje údaje. Svietiace biele svetlo indikuje aktivitu pevného disku.

 **VAROVANIE: Aby ste predišli strate údajov, počítač nikdy nevypínajte, keď svieti svetlo aktivity pevného disku.**

Gestá dotykového panela

Posúvanie

Umožňuje vám posúvať sa v obsahu. Funkcia posúvania obsahuje:

Automatické posúvanie - vertikálne –

Umožňuje vám posúvať sa nahor alebo nadol v aktívnom okne.

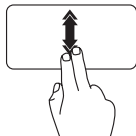

Posuňte dva prsty nahor alebo nadol rýchlym tempom, aby ste aktivovali funkciu automatického vertikálneho posúvania.

Poklepte na dotykový panel, aby sa funkcia automatického posúvania zastavila.

Automatické posúvanie - horizontálne–

Umožňuje vám posúvať sa doľava alebo doprava v aktívnom okne.

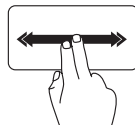

Posuňte dva prsty doľava alebo doprava rýchlym tempom, aby ste aktivovali automatické horizontálne posúvanie.

Poklepte na dotykový panel, aby sa funkcia automatického posúvania zastavila.

Rýchly pohyb

Umožňuje presunúť obsah dopredu alebo dozadu v závislosti od smeru rýchleho pohybu.

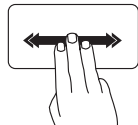

Posuňte tri prsty rýchlo do želaného smeru, aby ste presunuli obsah v aktívnom okne.

Zoom

Umožňuje vám zväčšiť alebo zmenšiť obsah obrazovky. Funkcia zoom obsahuje:

Štípanie – Umožňuje vám zväčšiť alebo zmenšiť obsah pohybom prstov od seba alebo ich priblížením na dotykovom paneli.

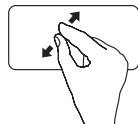

Zväčšenie:

Prsty posuňte od seba a zväčšíte zobrazenie aktívneho okna.

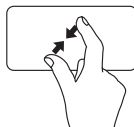

Zmenšenie:

Prsty posuňte bližšie k sebe a zmenšíte zobrazenie aktívneho okna.

Otočenie

Umožňuje vám otočiť aktívny obsah na obrazovke. Funkcia otočenia obsahuje:

Otočenie – Umožňuje vám otočiť aktívny obsah pomocou dvoch prstov, pričom jeden prst je ukotvený a druhý rotuje.



Palec držte na jednom mieste a ukazovákom sa posúvajte oblúkovým smerom doprava alebo doľava, aby ste zvolenú položku otočili v smere alebo proti smeru hod. ručičiek.

Ovládacie klávesy multimédií

Ovládacie klávesy multimédií sú umiestnené v rade kláves funkcií na klávesnici. Ak chcete používať ovládanie multimédií, stlačte požadovaný kláves. Klávesy multimédií na klávesnici si môžete nakonfigurovať pomocou **Pomôcky nastavenia systému** (BIOS) alebo **Centra nastavenia mobilných zariadení Windows**.

Nastavenia systému

1. Počas POST (zapnutia pri samostatnom teste) stlačte <F2> a spustíte pomôcku nastavenia systému (BIOS).
2. V rámci **Function Key Behavior** (Správanie klávesov funkcií) zvolte **Multimedia Key First** (Najprv kláves multimédií) alebo **Function Key First** (Najprv kláves funkcie).

Multimedia Key First (Najprv kláves multimédií) – Toto je predvolená možnosť. Stlačte ktorýkoľvek kláves multimédií, aby ste vykonali súvisiacu činnosť. Pre kláves funkcie stlačte <Fn> + kláves požadovanej funkcie.

Function Key First (Najprv kláves funkcie) – Stlačte ktorýkoľvek kláves funkcie, aby ste vykonali súvisiacu funkciu.

Pre multimediálnu činnosť stlačte <Fn> + požadovaný multimediálny kláves.

 **POZNÁMKA:** Možnosť **Multimedia Key First** (Najprv multimediálny kláves) je aktívna len v operačnom systéme.

Centrum nastavenia mobilných zariadení Windows

1. Stlačte klávesy <Windows><X> a spustíte Centrum nastavenia mobilných zariadení.
2. V rade kláves funkcií zvolíte **kláves funkcie** alebo **kláves multimédií**.



 Vypnúť zvuk

 Znížiť hlasitosť

 Zvýšiť hlasitosť

 Prehrať predchádzajúcu skladbu alebo kapitolu

 Prehrať alebo pozastaviť

 Prehrať nasledujúcu skladbu alebo kapitolu

Funkcie displeja

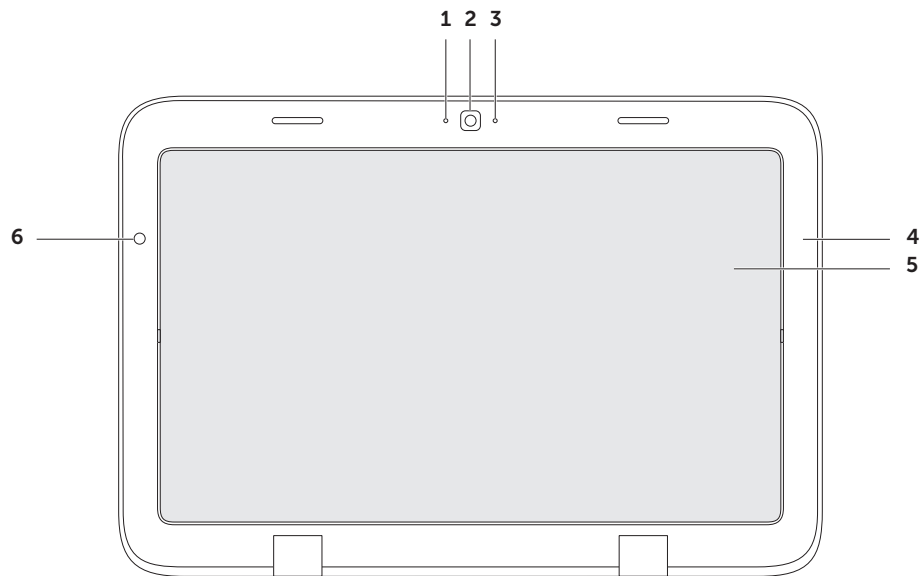

-
- 1 Mikrofón** – Poskytuje vysokú kvalitu zvuku pre videokonferencie a nahrávanie.

 - 2 Kamera** – Zabudovaná kamera pre zachytenie obrazu, telekonferencie a čet.

 - 3 Indikačné svetlo kamery** – Indikuje, či je kamera zapnutá alebo vypnutá. Biele svetlo indikuje, že kamera je zapnutá.

 - 4 Rám displeja** – Vonkajší rám, ktorý drží panel displeja.

 - 5 Panel displeja** – Otočte panel displeja, aby ste laptop nastavili do režimu tabletu. Ďalšie informácie si pozrite v časti „Nastavenie režimu Tablet“ na str. 19.

 - 6 Okolité svetlo/proximita** – Senzor okolitého svetla zisťuje svetlo v okolí a prispôbuje jas displeja podsvietenia displeja.
-

Používanie dotykovej obrazovky

Funkcia dotykovej obrazovky na vašom laptopu premieňa váš počítač na interaktívny displej.

duo Stage

Softvér duo Stage nainštalovaný na vašom počítači poskytuje prístup k vašim obľúbeným médiám a multidotykovým aplikáciám.

Ak chcete spustiť duo Stage, kliknite na **Štart**  → **Všetky programy** → **Dell Stage** → **duo Stage**.

 **POZNÁMKA:** Niektoré aplikácie na duo Stage je možné spustiť aj z ponuky **Všetky programy**.

duo Stage môžete prispôbiť aj nasledovne:

- Nanovo usporiadajte skratku k aplikácii – Zvoľte a podržte skratku k aplikácii, kým nebude blikať, a potom potiahnite skratku k aplikácii do želaného umiestnenia na duo Stage.

- Minimalizovať – Potiahnite okno duo Stage do spodnej časti obrazovky.
- Personalizovať – Zvoľte ikonu nastavenia a potom zvoľte želanú možnosť.

V duo Stage sú k dispozícii nasledujúce aplikácie:

 **POZNÁMKA:** Niektoré z aplikácií nemusia byť na základe výberu v čase kúpy počítača k dispozícii.

- MUSIC (HUDBA) – Prehrávanie hudby alebo prehľadávanie hudobných súborov podľa albumu, umelca alebo názvu skladby. Môžete tiež počúvať rádiové stanice z celého sveta. Voliteľná aplikácia Napster vám umožňuje preberať skladby, keď budete pripojený na Internet.
- YOUPAINT – Kreslenie a úprava obrázkov.
- GAMES (HRY) – Hranie dotykových hier.
- DOCUMENTS (DOKUMENTY) – Poskytuje rýchly prístup k priečinku Dokumenty na vašom počítači.

- PHOTO (FOTO) – Zobrazenie, organizovanie alebo úprava obrázkov. Môžete vytvoriť prezentácie alebo zbierky obrázkov a nahráť ich na **Facebook** alebo **Flickr**, keď budete pripojený na Internet.
- DELL WEB – Poskytuje náhľad až štyroch obľúbených webových stránok. Kliknite alebo ťuknite na náhľad webovej stránky, aby ste ju otvorili vo webovom prehľadávači.
- VIDEO – Zobrazenie videozáznamov. Voliteľná aplikácia CinemaNow vám umožňuje zakúpiť alebo prenajať filmy a TV programy, keď budete pripojený na Internet.
- SHORTCUTS (SKRATKY) – Poskytuje rýchly prístup k často používaným programom.
- BOOKS (KNIHY) – Poskytuje elektronickú čítačku, ktorá umožňuje preberanie a čítanie e-knží vo formátoch PDF a EPUB.
- Web Tile (Webová karta) – Poskytuje náhľad až štyroch obľúbených webových stránok. Karta umožňuje aj pridávanie, úpravu alebo zmazanie náhľadu webovej stránky. Kliknite alebo ťuknite na náhľad webovej stránky, aby ste ju otvorili vo webovom prehľadávači. Môžete si vytvoriť aj viaceré webové karty prostredníctvom aplikácie Apps Gallery.

Gestá dotykovej obrazovky

 **POZNÁMKA:** Niektoré z týchto gest nemsia fungovať mimo softvéru Dell Touch Zone.

Zoom

Umožňuje vám zväčšiť alebo zmenšiť obsah obrazovky.

Štípanie – Umožňuje vám zväčšiť alebo zmenšiť obsah pohybom prstov od seba alebo ich priblížením na obrazovke.



Zväčšenie:

Prsty posuňte od seba a zväčšíte zobrazenie aktívneho okna.



Zmenšenie:

Prsty posuňte bližšie k sebe a zmenšíte zobrazenie aktívneho okna.

Zotrvať

Umožňuje vám prístupit k doplnkovým informáciám simuláciou pravého kliknutia.

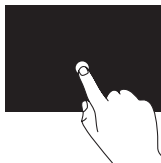

Stlačte a podržte prst na dotykovej obrazovke, aby ste otvorili kontextové ponuky.

Rýchly pohyb

Umožňuje presunúť obsah dopredu alebo dozadu v závislosti od smeru rýchleho pohybu.

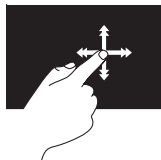

Posuňte prst rýchlo do želaného smeru, aby ste rýchlym pohybom prešli cez obsah v aktívnom okne ako na stranách v knihe. Rýchly pohyb tiež umožňuje vertikálny pohyb pri navigácii obsahu ako sú obrázky alebo pesničky v zozname.

Posúvanie

Umožňuje vám posúvať sa v obsahu. Funkcie posúvania obsahujú:

Zväčšenie – Umožňuje vám posunúť zaostrenie na zvolený objekt, keď nie je vidno celý objekt.

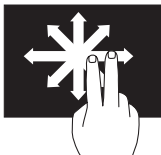

Posuňte dva prsty do zvoleného smeru a posuňte na zvolený objekt.

Automatické posúvanie - vertikálne –

Umožňuje vám posúvať sa nahor alebo nadol v aktívnom okne.

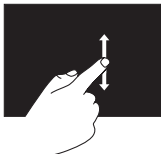

Posuňte prstom nahor alebo nadol, aby ste aktivovali vertikálne posúvanie.

Posúvanie – horizontálne Automatické posúvanie - horizontálne – Umožňuje vám posúvať sa doľava alebo doprava v aktívnom okne.

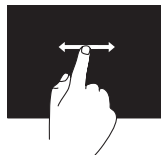

Posuňte prst doľava alebo doprava, aby ste aktivovali horizontálne posúvanie.

Otočenie

Umožňuje vám otočiť aktívny obsah na obrazovke.

Točenie – Umožňuje vám otočiť aktívny obsah pomocou dvoch prstov.



Držte prst alebo palec na mieste, druhý prst posuňte oblúkovým smerom doprava alebo doľava. Môžete tiež otáčať aktívny obsah posunom oboch prstov kruhovým pohybom.

Softvérové funkcie

Produktivita a komunikácia

Váš počítač môžete využívať na vytváranie prezentácií, brožúr, pohľadníc, letákov a tabuliek. Môžete tiež upravovať a prezerat digitálne fotografie a obrazy. Pozrite si objednávku, kde je uvedený softvér, ktorý je na vašom počítači nainštalovaný.

Po pripojení na Internet, máte prístup k webovým stránkam, môžete si vytvoriť e-mailové konto, môžete nahrávať alebo sťahovať súbory.

Zábava a multimédia



POZNÁMKA: Váš počítač nemá vnútornú optickú jednotku. Na postupy, pri ktorých sa vyžadujú disky, použite voliteľnú externú optickú jednotku alebo externé úložné zariadenie.

Váš počítač môžete používať na sledovanie videa, hranie hier, vytváranie vlastných CD/DVD a počúvanie hudby a internetových rádiových staníc.

Môžete si stiahnuť alebo skopírovať obrazové a video súbory z prenosných zariadení, napr. digitálnych kamier a mobilných telefónov. Voliteľné softvérové aplikácie vám umožňujú organizovať a vytvárať hudobné a video súbory, ktoré možno nahráť na disk, uložiť na prenosné produkty, napr. MP3 prehrávače a zariadenia handheld alebo ich prehrávať a prezerat priamo na pripojenom TV, projektore a zariadení domáceho kina.

Zálohovanie pomocou Dell DataSafe Online Backup

 **POZNÁMKA:** Dell DataSafe Online je podporovaný iba operačnými systémami Windows.

 **POZNÁMKA:** Pre rýchle nahrávanie/ sťahovanie sa odporúča širokopásmové pripojenie.

Zálohovanie pomocou Dell DataSafe Online je automatická služba zálohovania a obnovovania, ktorá pomáha chrániť vaše údaje a iné dôležité súbory pred závažnými incidentmi ako je krádež, požiar alebo prírodné katastrofy. Prístup do tejto služby získate cez váš počítač pomocou účtu -chráneného heslom.

Ďalšie informácie získate na stránke **DellDataSafe.com**.

Ak chcete naplánovať postupy zálohovania:

1. Kliknite dvakrát na ikonu  Dell DataSafe Online v notifikačnej oblasti vašej pracovnej plochy.
2. Postupujte podľa pokynov na obrazovke.

Senzor voľného pádu

Senzor voľného pádu chráni pevný disk vášho počítača pred možným poškodením tým, že zistí stav voľného pádu spôsobený náhodným pádom počítača. Keď sa zistí stav voľného pádu, pevný disk sa okamžite uloží do *bezpečného stavu*, aby chránil pred poškodením na hlave čítania/zápisu a spôsobením možnej straty údajov. Váš pevný disk sa vráti do stavu normálnej prevádzky, keď stav voľného pádu už nie je zistený.

 **POZNÁMKA:** Pevný disk je stále obmedzený vlastnou špecifikáciou spoľahlivosti. Typicky dokáže pevný disk vydržať prevádzkový náraz 225 G a neprevádzkový náraz 800 G.

Riešenie problémov

Táto časť poskytuje informácie o riešení problémov vášho počítača. Ak nedokázete vyriešiť problém pomocou nasledujúcich pokynov, pozrite si časť „Používanie nástrojov podpory“ na strane 51 alebo „Kontaktovanie spoločnosti Dell“ na strane 74.

⚠ VÝSTRAHA: Kryt počítača smie odstraňovať len vyškolený servisný personál. Rozšírené servisné pokyny nájdete v *servisnej príručke* na adrese support.dell.com/manuals.

Zvukové kódy

Ak existujú chyby alebo problémy, pri spustení môže počítač niekoľkokrát pípnuť. Tieto signály, nazývané zvukové kódy, identifikujú problémy. Ak k tomu dôjde, zvukový kód si zapíšte a kontaktujte spoločnosť Dell (pozri časť „Kontaktovanie spoločnosti Dell“ na strane 74), ktorá vám poskytne pomoc.

🔍 POZNÁMKA: Ak chcete vymieňať súčasti, pozrite si *Servisnú príručku* na stránke support.dell.com.

| Zvukový kód | Možný problém |
|-------------|---|
| jeden | možné zlyhanie systémovej dosky - BIOS ROM chyba kontrolného súčtu |
| dva | Nebola zistená žiadna RAM POZNÁMKA: Ak ste nainštalovali alebo vymenili pamäťový modul, skontrolujte, či je pamäťový modul správne osadený. |
| tri | Možná chyba systémovej dosky – chyba čipovej sady |
| štyri | chyba čítania/zápisu RAM |
| päť | chyba hodín skutočného času |
| šesť | chyba video karty alebo čipu |
| sedem | chyba procesora |
| osem | chyba displeja |

Problémy s dotykovou obrazovkou

Niektoré alebo všetky multidotykové funkcie nefungujú –

- Určité dotykové alebo multidotykové funkcie môžu byť zrušené. Ak ich chcete povoliť, kliknite dvakrát na ikonu **rýchlych pohybov dotyk**  v notifikačnej oblasti vašej pracovnej plochy. V okne **Pen and Touch** (Pero a dotyk) zvolte kartu **Touch** (Dotyk) a zabezpečte, aby boli zvolené možnosti **Use your finger as an input device** (Ako vstupné zariadenie použiť prst) a **Enable multi-touch gestures and inking** (Povoliť multidotykové gestá a písanie rukou).
- Funkcia multidotykov nemusí byť podporovaná aplikáciou.

- Dotyková obrazovka je kalibrovaná vo výrobe a nevyžaduje si opätovnú kalibráciu. Ak si zvolíte kalibrovanie dotykovej obrazovky kliknite na **Štart**  → **Ovládací panel** → **Hardware and Sound** (Hardvér a zvuk) → **Tablet PC Settings** (Nastavenia Tablet PC) → **Calibrate...** (Kalibrovat).

 **POZNÁMKA:** Nesprávna kalibrácia môže spôsobiť nesprávnu dotykovú citlivosť.

Ak dotyková obrazovka začne strácať svoju citlivosť –

Na dotykovej obrazovke sa môžu nachádzať cudzie predmety (napr. nalepovacie poznámkové lístky), ktoré blokujú dotykové senzory. Odstránenie týchto častíc:

- a. Vypnite počítač.
- b. Odpojte kábel sieťového adaptéra zo zásuvky na stene.

 **VAROVANIE:** Na utieranie dotykovej obrazovky nepoužívajte vodu ani čistiace kvapaliny.

Riešenie problémov

- c. Použite čistú utierku nepúšťajúcu chĺpky (na utierku môžete nastriekať jemný, neabrazívny čistiaci prostriedok alebo vodu, ale nie na obrazovku) a utrite povrch a boky, aby ste odstránili nečistotu alebo odtlačky prstov.

Problémy siete

Ak sa stratí bezdrôtové sieťové pripojenie – Bezdrôtový smerovač je offline alebo na počítači bolo zrušené bezdrôtové pripojenie.

- Skontrolujte bezdrôtový smerovač a overte si, či je zapnutý a pripojený k dátovému zdroju (káblový modem alebo sieťový rozbočovač).
- Skontrolujte, či bol na vašom počítači povolený bezdrôtový prenos (pozri časť „Povoliť alebo zrušiť bezdrôtový prenos“ na strane 13).
- Znovu nastavte pripojenie k bezdrôtovému smerovaču (pozrite si časť „Nastavenie bezdrôtového pripojenia“ na strane 17).

- Bezdrôtové pripojenie ruší blokovanie alebo prerušovanie interferencie. Skúste počítač prisunúť bližšie k bezdrôtovému smerovaču.
- Zabezpečte, aby neboli blokované bezdrôtové antény. Ďalšie informácie o umiestnení bezdrôtových antén si pozrite na strane 16.

Ak sa prerušilo sieťové spojenie – Je uvoľnený alebo poškodený sieťový kábel.

Skontrolujte kábel siete a ubezpečte sa, že je zasunutý a nepoškodený.

Problémy s napájaním

Ak svetlo napájania nesvieti – Počítač je buď vypnutý, v stave dlhodobého spánku, alebo nedostáva elektrickú energiu.

- Stlačte hlavný vypínač. Počítač obnoví normálnu prevádzku, ak je vypnutý, alebo v režime dlhodobého spánku.
- Kábel sieťového adaptéra znovu zapojte do konektora napájania na počítači, sieťového adaptéra a elektrickej zásuvky.

- Ak je kábel sieťového adaptéra pripojený do viaczásuvkovej prepäťovej ochrany, presvedčte sa, že viaczásuvková prepäťová ochrana je zasunutá do elektrickej siete a je zapnutá. Skúste tiež vynechať ochranné napäťové zariadenia, viaczásuvkové rozvodky a predlžovacie káble, aby ste si overili, či sa počítač správne zapne.
- Pripojením iného zariadenia, napr. lampy, sa presvedčte, že elektrická zásuvka riadne funguje.
- Skontrolujte káblové spoje sieťového adaptéru. Ak má sieťový adaptér svetlo, overte si, že svieti.

Ak svetlo napájania svieti na bielo a počítač neodpovedá – Je možné, že displej neodpovedá.

- Stlačte tlačidlo napájania, kým sa počítač nevypne a potom ho znovu zapnite.
- Ak problém pretrváva, obráťte sa na spoločnosť Dell (pozrite si časť „Kontaktovanie spoločnosti Dell“ na strane 74).

Ak svetlo napájania bliká na bielo –

Počítač je v úspornom režime alebo displej neodpovedá.

- Stlačte ktorýkoľvek kláves na klávesnici, pohnite pripojenou myšou alebo prstom na ovládacom paneli, alebo stlačte hlavný vypínač, čím zapnete normálnu prevádzku.
- Ak displej neodpovedá, stlačte a podržte tlačidlo výkonu, kým sa počítač úplne nevypne a potom ho znovu zapnite.
- Ak problém pretrváva, obráťte sa na spoločnosť Dell (pozrite si časť „Kontaktovanie spoločnosti Dell“ na strane 74).

Ak dôjde k interferencii, ktorá ruší prijímanie počítača – Neželaný signál vytvára rušenie prerušovaním alebo blokovaním iných signálov. Niektoré možné príčiny rušenia sú:

- Predlžovacie elektrické káble, predlžovacie káble klávesnice a myši.
- Na viaczásuvkovú rozvodku je pripojených príliš veľa zariadení.
- Na tú istú elektrickú zásuvku je pripojených niekoľko viaczásuvkových rozvodiek.

Problémy pamäte

Ak dostanete správu o nedostatku pamäte –

- Uložte a zatvorte všetky otvorené súbory a ukončíte všetky otvorené programy, ktoré nepoužívate, a zistíte, či to vyrieši problém.
- Pozrite si dokumentáciu k softvéru, aby ste zistili minimálne požiadavky na pamäť.
- Ak problém pretrváva, obráťte sa na spoločnosť Dell (pozrite si časť „Kontaktovanie spoločnosti Dell“ na strane 74).

Ak máte iné problémy s pamäťou –

- Spustite Dell Diagnostics (pozri časť „Dell Diagnostics“ na strane 53).
- Ak problém pretrváva kontaktujte spoločnosť Dell (pozri časť „Kontaktovanie spoločnosti Dell“ na strane 74).

Zablokovania a problémy so softvérom

Ak sa počítač nespustí – Overtvorte si, že kábel sieťového adaptéra je pevne pripojený k počítaču a k elektrickej zásuvke.

Ak program neodpovedá –

Ukončíte program:

1. Stlačte naraz klávesy <Ctrl><Shift><Esc>.
2. Kliknite na **Aplikácie**.
3. Vyberte program, ktorý neodpovedá.
4. Kliknite na **Ukončiť úlohu**.

Ak program opakovane padá – Pozrite si dokumentáciu k softvéru. Podľa potreby odinštalujte a znovu nainštalujte program.

 **POZNÁMKA:** Pokyny k inštalácii softvéru sa zvyčajne nachádzajú v dokumentácii k softvéru alebo na CD.

 **POZNÁMKA:** Váš počítač nemá vnútornú optickú jednotku. Na postupy, pri ktorých sa vyžadujú disky, použite voliteľnú externú optickú jednotku alebo externé úložné zariadenie.

Ak počítač prestane odpovedať alebo sa zobrazí modrá obrazovka –

 **VAROVANIE:** Ak nedokážete vykonať vypnutie operačného systému, môžete stratiť údaje.

Ak nedostanete odpoveď po stlačení klávesu na klávesnici alebo po pohnutí myšou alebo prstom na dotykovom paneli alebo myši, stlačte a podržte hlavný vypínač minimálne 8 až 10 sekúnd, kým sa počítač nevypne a potom reštartujte počítač.

Ak je program určený pre staršiu verziu operačného systému Microsoft® Windows® –

Spustite Sprievodcu pre kompatibilitu programu. Sprievodca pre kompatibilitu programu nakonfiguruje program, aby fungoval v podobnom prostredí ako staršia verzia operačného systému Microsoft Windows.

Riešenie problémov

Spustenie Sprievodcu pre kompatibilitu programu:

1. Kliknite na **Štart**  → **Ovládací panel** → **Programy** → **Spustiť programy vytvorené pre predchádzajúce verzie systému Windows**.
2. Na uvítacej obrazovke kliknite na položku **Ďalej**.
3. Postupujte podľa pokynov na obrazovke.

Ak máte iné problémy so softvérom –

- Okamžite zálohujte súbory.
 - Použite antivírusový program a skontrolujte ním pevný disk alebo CD disky.
 - Uložte a zatvorte všetky otvorené súbory alebo programy a vypnite počítač cez ponuku **Štart** .
- Informácie o odstraňovaní problémov nájdete v dokumentácii k softvéru alebo kontaktujte výrobcu softvéru:
 - Ubezpečte sa, že je program kompatibilný s operačným systémom nainštalovaným na vašom počítači.
 - Ubezpečte sa, že počítač spĺňa minimálne hardvérové požiadavky, ktoré sú potrebné na spustenie softvéru. Informácie nájdete v dokumentácii k softvéru.
 - Overte si, či je program správne nainštalovaný a nakonfigurovaný.
 - Overte si, či nie sú ovládače zariadenia v konflikte s programom.
 - Podľa potreby odinštalujte a znovu nainštalujte program.
 - Zapište si všetky chybové hlásenia, ktoré sa zobrazia, aby ste pri kontaktovaní spoločnosti Dell mohli pomôcť pri riešení problému.

Používanie nástrojov podpory

Centrum technickej podpory Dell

Celá podpora, ktorú potrebujete – na jednom výhodnom mieste.

Centrum technickej podpory Dell poskytuje upozornenia systému, ponuky zlepšenia výkonu, informácie o systéme a prepojenia na iné nástroje a diagnostické služby Dell.

Na spustenie aplikácie kliknite na **Štart**



→ **Všetky programy** → **Dell** → **Dell Support Center** (Centrum technickej podpory Dell) → **Launch Dell Support Center** (Spustiť centrum technickej podpory Dell).

Centrum technickej podpory Dell na svojej domovskej stránke zobrazuje číslo modelu počítača, servisnú visačku, expresný servisný kód, stav záruky a upozornenia o zlepšení výkonu počítača.

Na domovskej stránke sú tiež poskytnuté prepojenia na prístup:

PC kontrola – Spustíte diagnostiku hardvéru, pozrite si ktorý program zaberá najviac pamäte na pevnom disku a sledujte zmeny, ktoré sa každý deň na počítači udejú.

Pomôcky kontroly PC

- **Správca priestoru na disku** – Spravujte pevný disk pomocou vizuálnej reprezentácie priestoru spotrebovaného každým typom súboru.
- **História výkonu a konfigurácie** – Monitorujte udalosti systému a zmeny v priebehu času. Táto jednotka zobrazuje všetky hardvérové skeny, testy, zmeny systému, kritické udalosti a obnovovacie body v deň, keď sa vyskytli.

Používanie nástrojov podpory

Podrobné informácie o systéme — Pozrite si podrobné informácie o konfiguráciách vášho hardvéru a operačného systému; získajte prístup ku kópiám servisných zmlúv, záručných informácií a možností na obnovenie záruky.

Získanie pomoci — Zobrazte možnosti Technickej podpory Dell, zákaznickej podpory, prehliadok a školení, online nástrojov, návodu na používanie, záručných informácií, často kladených otázok atď.

Zálohovanie a obnovenie — Vytvorte si nosič na obnovenie, nástroj na obnovenie spustenia a online zálohu súborov.

Ponuky zlepšenia výkonu systému — Získajte softvérové a hardvérové riešenia, ktoré pomôžu zlepšiť výkon vášho systému.

Viac informácií o **Centre technickej podpory Dell** získate na stránke **dellsupportcenter.com**, kde si tiež môžete stiahnuť a nainštalovať dostupné nástroje podpory.

Moje prevzaté súbory Dell

 **POZNÁMKA:** Služba Moje prevzaté súbory Dell nemusí byť dostupná vo všetkých regiónoch.

Niektorý softvér predinštalovaný na vašom novom počítači Dell neobsahuje záložné CD alebo DVD. Tento softvér je dostupný na webovej stránke Moje prevzaté súbory Dell. Z tejto webovej stránky si môžete prevziať dostupný softvér na opätovnú inštaláciu alebo na vytvorenie záložného média.

Na zaregistrovanie a používanie stránky Moje prevzaté súbory Dell:

1. Prejdite na **downloadstore.dell.com/media**.
2. Riadte sa pokynmi na obrazovke a zaregistrujte sa a stiahnite si softvér.
3. Preinštalujte softvér alebo si vytvorte záložný nosič na použitie v budúcnosti.

Riešenie problémov s hardvérom

Ak zariadenie nie je zistené počas nastavenia operačného systému alebo je zistené, ale nesprávne nakonfigurované, môžete na vyriešenie problému s kompatibilitou použiť nástroj **Riešenie problémov s hardvérom**.

Ako spustiť Poradcu pri problémoch s hardvérom:

1. Kliknite na **Štart**  → **Pomoc a podpora**.
2. Do vyhľadávacieho poľa vpíšte `hardware troubleshooter` a stlačte <Enter>, čím spustíte vyhľadávanie.
3. Vo výsledkoch vyhľadávania vyberte možnosť, ktorá najlepšie opisuje váš problém a pokračujte pri riešení problému podľa zostávajúcich krokov.

Dell Diagnostics

Ak budete mať s počítačom nejaký problém, skôr než sa obrátite na firmu Dell so žiadosťou o technickú pomoc, vykonajte kontroly podľa časti Mrznutie systému a problémy so softvérom na strane 48 a spustite program Dell Diagnostics.

 **POZNÁMKA:** Aplikácia Dell Diagnostics funguje len na počítačoch Dell.

 **POZNÁMKA:** CD disk *Drivers and Utilities* nemusí tvoriť súčasť dodávky vášho počítača.

Presvedčite sa, či sa zariadenie, ktoré chcete testovať, objaví v programe nastavenia systému a je aktívne. Počas POST (zapnutia pri samostatnom teste) stlačte <F2> a spustíte pomôcku nastavenia systému (BIOS).

Z pevného disku alebo CD disku *Drivers and Utilities* spustite Dell Diagnostics.

Spustenie aplikácie Dell Diagnostics z pevného disku

Program Dell Diagnostics je umiestnený na skrytej diagnostickej pomocnej partícii pevného disku.

 **POZNÁMKA:** Ak váš počítač nedokáže zobrazíť obraz na obrazovke, obráťte sa na spoločnosť Dell (pozrite si časť „Kontaktovanie spoločnosti Dell“ na strane 74), ktorá vám poskytne pomoc.

1. Presvedčte sa, že počítač je pripojený do riadne fungujúcej elektrickej zásuvky.
2. Zapnite alebo reštartujte počítač.
3. Keď sa zobrazí logo DELL™, okamžite stlačte tlačidlo <F12>. V ponuke zavádzania zvolte **Diagnostics** (Diagnosticke) a stlačte <Enter>. Môže to spustiť vyhodnotenie systému pred zavedením (PSA) na vašom počítači.

 **POZNÁMKA:** Ak budete čakať príliš dlho a zobrazí sa logo operačného systému, čakajte až do zobrazenia pracovnej plochy Microsoft® Windows®; potom vypnite počítač a skúste to znova.

 **POZNÁMKA:** Ak sa zobrazí správa, že nebola nájdená žiadna diagnostická pomocná partícia, spustíte program Dell Diagnostics z CD disku *Drivers and Utilities*.

Ak je vyvolaná diagnostika PSA:

- a. PSA spustí testovanie.
- b. Ak sa diagnostika PSA skončí úspešne, zobrazí sa nasledujúca správa: “No problems have been found with this system so far. Do you want to run the remaining memory tests? This will take about 30 minutes or more. Do you want to continue? (Recommended).” (Na tomto systéme neboli zistené žiadne problémy. Chcete spustiť zvyšné pamäťové testy? Bude to trvať asi 30 minút alebo dlhšie. Chcete pokračovať? (Odporúča sa)).

- c. Ak máte problémy s pamäťou, stlačte <y>, v opačnom prípade stlačte <n>. Objavilo sa toto hlásenie: "Booting Dell Diagnostic Utility Partition. Press any key to continue." (Zavádzanie diagnostickej pomocnej partície Dell. Pokračujte stlačením ľubovoľného klávesu).
 - d. Stlačte niektorý kláves a prejdite do okna **Choose An Option** (Zvoliť možnosť).
- Ak nie je vyvolaná diagnostika PSA:*
- Stlačte ktorýkoľvek kláves a spustite aplikáciu Dell Diagnostics z diagnostickej pomocnej partície na pevnom disku a prejdite do okna **Choose An Option** (Zvoliť možnosť).
4. Zvoľte test, ktorý chcete spustiť.
 5. Ak sa v priebehu testu vyskytne problém, na obrazovke sa objaví hlásenie s kódom chyby a popisom problému. Chybový kód a popis problému si zapíšte a kontaktujte spoločnosť Dell (pozri časť „Kontaktovanie spoločnosti Dell“ na strane 74), ktorá vám poskytne pomoc.
-  **POZNÁMKA:** Servisná visačka počítača sa zobrazuje vo vrchnej časti každej testovacej obrazovky. Servisná visačka vám pomáha identifikovať váš počítač, keď kontaktujete spoločnosť Dell.
6. Po dokončení testov zatvorte testovaciu obrazovku a vráťte sa do okna **Choose An Option** (Zvoliť možnosť).
 7. Aplikáciu Dell Diagnostics ukončíte a počítač reštartujete kliknutím na položku **Exit** (Ukončiť).

Spustenie aplikácie Dell Diagnostics z CD disku Drivers and Utilities

 **POZNÁMKA:** CD disk *Drivers and Utilities* nemusí tvoriť súčasť dodávky vášho počítača.

 **POZNÁMKA:** Váš počítač nemá vnútornú optickú jednotku. Na postupy, pri ktorých sa vyžadujú disky, použite voliteľnú externú optickú jednotku alebo externé úložné zariadenie.

1. Vložte CD disk *Drivers and Utilities*.
2. Vypnite a reštartujte počítač.
Keď sa zobrazí logo DELL™, okamžite stlačte tlačidlo <F12>.

 **POZNÁMKA:** Ak budete čakať príliš dlho a zobrazí sa logo operačného systému, čakajte až do zobrazenia pracovnej plochy Microsoft Windows, potom vypnite počítač a skúste to znova.

 **POZNÁMKA:** Nasledujúce kroky zmenia poradie zavádzania len jednorazovo. Počas nasledujúceho spustenia počítač zavádza systém podľa zariadení definovaných v nastavení systému.

3. Keď sa zobrazí zoznam zavádzacích zariadení, zvýraznite **CD/DVD/CD-RW** a stlačte <Enter>.
4. Zvoľte možnosť **Boot from CD-ROM** v ponuke, ktorá sa zobrazí, a stlačte <Enter>.
5. Napíšte 1 a spustíte tak ponuku CD a stlačte <Enter>, aby ste mohli pokračovať.
6. Z očíslovaného zoznamu zvoľte **Run the 32 Bit Dell Diagnostics** (Spustiť 32 Bit Dell Diagnostics). Ak je v zozname uvedených niekoľko verzií, zvoľte tú, ktorá sa týka vášho počítača.
7. Zvoľte test, ktorý chcete spustiť.

8. Ak sa v priebehu testu vyskytne problém, na obrazovke sa objaví hlásenie s kódom chyby a popisom problému. Chybový kód a popis problému si zapíšte a kontaktujte spoločnosť Dell (pozri časť „Kontaktovanie spoločnosti Dell“ na strane 74), ktorá vám poskytne pomoc.

 **POZNÁMKA:** Servisná visačka počítača sa zobrazuje vo vrchnej časti každej testovacej obrazovky. Servisná visačka vám pomáha identifikovať váš počítač, keď kontaktujete spoločnosť Dell.

9. Po dokončení testov zatvorte testovaciu obrazovku a vráťte sa do okna **Choose An Option** (Zvoliť možnosť).

10. Aplikáciu Dell Diagnostics ukončíte a počítač reštartujete kliknutím na položku **Exit** (Ukončiť).

11. Vyberte disk *Drivers and Utilities*.

Obnovenie vášho operačného systému

Operačný systém na vašom počítači môžete obnoviť pomocou týchto možností:

△ VAROVANIE: Použitie Dell Factory Image Restore alebo disku *Operating System* na obnovenie vášho operačného systému natrvalo zmaže všetky dátové súbory na vašom počítači. Ak je to možné, zálohujte si všetky dátové súbory pred použitím týchto možností.

| Možnosť | Použitie |
|---------------------------------------|--|
| System Restore (Obnovenie systému) | ako prvé riešenie |
| Dell DataSafe Local Backup | keď obnovenie systému System Restore nevyrieši problém |
| Nosič na obnovenie systému | keď chyba operačného systému zabráni používaniu programu System Restore a Dell DataSafe Local Backup keď inštalujete softvér Dell nainštalovaný vo výrobe na novo nainštalovanom pevnom disku |
| Dell Factory Image Restore | na obnovenie vášho počítača do prevádzkového stavu, v akom bol, keď ste dostali počítač |
| <i>disk Operating System</i> | na preinštalovanie len operačného systému na vašom počítači |

 **POZNÁMKA:** Disk *Operating System* nemusí tvoriť súčasť dodávky vášho počítača.

System Restore

Operačné systémy Microsoft® Windows® ponúkajú možnosť obnovenia systému pomocou nástroja System Restore, ktorý vráti váš počítač do predchádzajúceho prevádzkového stavu (bez vplyvu na dátové súbory), ak zmeny hardvéru, softvéru alebo iných nastavení systému dostali počítač do nežiaduceho prevádzkového stavu. Všetky zmeny, ktoré System Restore s počítačom vykoná, sú vratné.

△ VAROVANIE: Dátové súbory pravidelne zálohujte. System Restore nesleduje dátové súbory ani ich neobnovuje.

Začíname s programom System Restore

1. Kliknite na **Štart** .
2. Do vyhľadávacieho políčka napíšte `System Restore` (obnovenie systému) a stlačte <Enter>.

✎ POZNÁMKA: Môže sa zobrazíť okno **Kontrola používateľských kont**. Ak máte na počítači práva správcu, kliknite na **Pokračovať**; v opačnom prípade kontaktujte správcu, aby ste mohli pokračovať v požadovanej činnosti.

3. Kliknite na tlačidlo **Ďalej** a postupujte podľa pokynov na obrazovke.

V prípade, že by System Restore nedokázal vyriešiť problém, môžete odvolať ostatné obnovenie systému.

Odvolanie posledného obnovenia systému



 **POZNÁMKA:** Skôr než zrušíte posledné obnovenie systému, uložte a zatvorte všetky otvorené súbory a ukončíte všetky otvorené programy. Nenahradzujte, neotvárajte ani neodstraňujte žiadne súbory alebo programy, kým sa obnovenie systému neukončí.

1. Kliknite na **Štart** .
2. Do vyhľadávacieho políčka napíšte `System Restore` (obnovenie systému) a stlačte <Enter>.
3. Kliknite na **Undo my last restoration** (Zrušiť posledné obnovenie) a kliknite na **Ďalej**.

Zálohovanie pomocou Dell DataSafe Local Backup

 **VAROVANIE:** Použitím programu Dell DataSafe Local Backup na obnovenie operačného systému natrvalo zmažete všetky programy a ovládače, ktoré boli do systému nainštalované po nadobudnutí počítača. Predtým ako použijete Dell DataSafe Local Backup, si vytvorte záložný nosič aplikácií, ktoré si potrebujete nainštalovať na počítači. Program Dell DataSafe Local Backup použijete len vtedy, ak problém s operačným systémom nedokázal odstrániť program System Restore.

 **VAROVANIE:** Hoci je program Dell Datasafe Local Backup určený na ochranu dátových súborov na vašom počítači, odporúča sa pred použitím Dell DataSafe Local Backup dátové súbory zálohovať.

-  **POZNÁMKA:** Nástroj Dell DataSafe Local Backup nemusí byť dostupný vo všetkých regiónoch.
-  **POZNÁMKA:** Ak na vašom počítači nie je dostupný program Dell DataSafe Local Backup, použite Dell Factory Image Restore (pozri „Dell Factory Image Restore“ na strane 64) na obnovenie vášho operačného systému.

Dell DataSafe Local Backup môžete použiť na obnovu vášho pevného disku do operačného stavu, v akom bol v čase kúpy počítača a súčasné zachovanie dátových súborov.

Dell DataSafe Local Backup vám umožňuje:

- Zálohovať a obnoviť počítač do predchádzajúceho prevádzkového stavu
- Vytvorte si nosič na obnovu systému (pozri „Vytvoriť nosič na obnovu systému (odporúčané)“ na strane 9)

Dell DataSafe Local Backup Basic

Na obnovenie softvéru nainštalovaného vo výrobe pri uchovaní dátových súborov:

1. Vypnite počítač.
2. Odpojte všetky zariadenia (USB jednotku, tlačiareň atď.), ktoré sú pripojené k počítaču a odstráňte všetok novo pridaný interný hardvér.

 **POZNÁMKA:** Neodpájajte sieťový adaptér.

3. Zapnite počítač.
4. Keď sa zobrazí logo DELL™ stlačte niekoľkokrát <F8>, aby ste získali prístup do okna **Advanced Boot Options** (Rozšírené možnosti zavedenia systému).

 **POZNÁMKA:** Ak budete čakať príliš dlho a zobrazí sa logo operačného systému, čakajte až do zobrazenia pracovnej plochy Microsoft Windows, potom vypnite počítač a skúste to znova.

5. Vyberte **Repair Your Computer** (Opraviť počítač).

6. Zvoľte **Dell DataSafe Restore and Emergency Backup** z ponuky **System Recovery Options** (Možnosti obnovenia systému) a postupujte podľa pokynov na obrazovke.

 **POZNÁMKA:** Obnovovací proces môže trvať hodinu a dlhšie v závislosti od veľkosti obnovovaných údajov.

 **POZNÁMKA:** Ďalšie informácie nájdete v článku vedomostnej databázy 353560 na adrese **support.dell.com**.

Aktualizácia Dell DataSafe Local Backup Professional

 **POZNÁMKA:** Dell DataSafe Local Backup Professional môže byť nainštalovaný na vašom počítači, ak ste si ho v čase kúpy objednali.

Dell DataSafe Local Backup Professional poskytuje dodatočné funkcie, ktoré vám umožňujú:

- Zálohovať a obnoviť váš počítač v závislosti od typu súborov
- Zálohovať súbory na miestne úložné zariadenie
- Naplánovať automatické zálohovania

Inovácia na Dell DataSafe Local Backup Professional:

1. Kliknite dvakrát na ikonu Dell DataSafe Local Backup  v notificačnej oblasti vašej pracovnej plochy.
2. Kliknite na tlačidlo **UPGRADE NOW!** (Inovovať teraz!).
3. Postupujte podľa pokynov na obrazovke.

Nosič na obnovenie systému

 **VAROVANIE:** Hoci je nosič na obnovenie systému určený na ochranu dátových súborov na vašom počítači, odporúča sa pred použitím nosiča na obnovenie systému dátové súbory zálohovať.

 **POZNÁMKA:** Váš počítač nemá vnútornú optickú jednotku. Na postupy, pri ktorých sa vyžadujú disky, použite voliteľnú externú optickú jednotku alebo externé úložné zariadenie.

Na vrátenie pevného disku do prevádzkového stavu, v akom bol v čase kúpy počítača a súčasné zachovanie dátových súborov v počítači, môžete použiť nosič na obnovenie systému, vytvorený pomocou Dell DataSafe Local Backup.

Nosič na obnovenie systému použite v týchto prípadoch:

- Chyba operačného systému, ktorá zabraňuje použitiu možností obnovenia systému, ktoré sú nainštalované na vašom počítači.
- Chyba pevného disku, ktorá zabraňuje obnoveniu údajov.

Na obnovenie softvéru vášho počítača Dell nainštalovaného vo výrobe použite nosič na obnovenie systému:

1. Vložte disk alebo USB kľúč na obnovenie systému a reštartujte počítač.
2. Keď sa zobrazí logo DELL™, okamžite stlačte tlačidlo <F12>.

 **POZNÁMKA:** Ak budete čakať príliš dlho a zobrazí sa logo operačného systému, čakajte až do zobrazenia pracovnej plochy Microsoft Windows, potom vypnite počítač a skúste to znova.

3. Zvoľte príslušné zavádzacie zariadenie zo zoznamu a stlačte <Enter>.
4. Postupujte podľa pokynov na obrazovke.

Nástroj Dell Factory Image Restore

 **VAROVANIE:** Použitím programu Dell Factory Image Restore na obnovenie vášho operačného systému natrvalo zmažete všetky údaje z pevného disku a odstránite programy a ovládače, ktoré boli do systému nainštalované po zakúpení počítača. Ak je to možné, zálohujte si všetky údaje pred použitím tejto možnosti. Program Dell Factory Image Restore použite len vtedy, ak problém s operačným systémom nedokázal odstrániť program System Restore.

 **POZNÁMKA:** Program Dell Factory Image Restore nemusí byť v niektorých krajinách alebo na niektorých počítačoch k dispozícii.

 **POZNÁMKA:** Ak na vašom počítači nie je dostupný program Dell Factory Image Restore, použite Dell DataSafe

Local Backup (pozri „Dell DataSafe Local Backup“ na strane 60) na obnovenie vášho operačného systému.

Program Dell Factory Image Restore použite len ako poslednú možnosť obnovy vášho operačného systému. Táto možnosť obnoví pevný disk do stavu továrenského nastavenia. Všetky programy alebo súbory, ktoré ste pridali od zakúpenia vášho počítača (vrátane dátových súborov), sa natrvalo vymažú z pevného disku. Dátové súbory vrátane dokumentov, prezentácií, e-mailových správ, digitálnych fotiek, hudobných súborov atď. Ak je to možné, všetky dáta si pred použitím programu Dell Factory Image Restore zálohujte.

Spustenie nástroja Dell Factory Image Restore

1. Zapnite počítač.
2. Keď sa zobrazí logo DELL™ stlačte niekoľkokrát <F8>, aby ste získali prístup do okna **Advanced Boot Options** (Rozšírené možnosti zavedenia systému).

-  **POZNÁMKA:** Ak budete čakať príliš dlho a zobrazí sa logo operačného systému, čakajte až do zobrazenia pracovnej plochy Microsoft Windows, potom vypnite počítač a skúste to znova.
3. Vyberte **Repair Your Computer** (Opraviť počítač).
Zobrazí sa okno **System Recovery Options** (Možnosti obnovy systému).
 4. Vyberte usporiadanie klávesnice a kliknite na **Next** (Ďalej).
 5. Prihláste sa ako lokálny používateľ, ak chcete získať prístup k nastaveniam obnovy. Prístup k príkazovému riadku získate vpísaním `administrator` do poľa **User name** (Meno používateľa) a kliknutím na **OK**.
 6. Kliknite na **Dell Factory Image Restore**.
Zobrazí sa uvítacia obrazovka **Dell Factory Image Restore**.

-  **POZNÁMKA:** V závislosti od konfigurácie vášho počítača sa môže od vás požadovať zvolenie **Dell Factory Tools** a potom **Dell Factory Image Restore**.

7. Kliknite na **Next** (Ďalej).
Zobrazí sa obrazovka **Confirm Data Deletion** (potvrdenie vymazania údajov).

-  **POZNÁMKA:** Ak nechcete pokračovať v programe Factory Image Restore, kliknite na **Cancel** (Zrušiť).

8. Zvoľte začiarkavacie políčko a potvrdte, že chcete pokračovať v preformátovaní pevného disku a obnove systémového softvéru na výrobné nastavenie a potom kliknite na **Next** (Ďalej).

Spustí sa proces obnovy, ktorý môže trvať päť a viac minút. Po obnove systému a predinštalovaných programov sa objaví správa o návrate systému do výrobného nastavenia.

9. Kliknite na **Finish** (Ukončiť) a reštartujte počítač.

Získanie pomoci

Ak máte problém s počítačom, môžete vykonať nasledujúce kroky, aby ste zistili a odstránili problém:

1. Pozrite si časť „Riešenie problémov“ na strane 44, kde nájdete informácie a postupy, ktoré sa týkajú problému vášho počítača.
2. Pozrite si „Dell Diagnostics“ na strane 53 o postupoch ako spúšťať program Dell Diagnostics.
3. Vyplňte „Diagnostický kontrolný zoznam“ na strane 73.
4. Využite širokú škálu online služieb spoločnosti Dell, ktorá je dostupná na stránke technickej podpory Dell (support.dell.com) a ktorá ponúka pomoc a postupy pri inštalácii a odstraňovaní problémov. Pozrite si „Online služby“ na strane 68, kde nájdete rozšírený zoznam online technickej podpory Dell.

5. Ak predchádzajúce kroky nepomohli vyriešiť problém, pozrite si časť „Predtým ako zavoláte“ na strane 72.

 **POZNÁMKA:** Technickú podporu Dell zavolajte z telefónu v blízkosti počítača, aby vám mohol pracovník podpory pomôcť pri potrebných postupoch.

 **POZNÁMKA:** V niektorých krajinách nie je expresný servisný kód Dell k dispozícii.

Po výzve automatického telefónneho systému Dell zadajte expresný servisný kód, ktorým budete presmerovaný priamo k príslušnému pracovníkovi technickej podpory. Ak nemáte expresný servisný kód, otvorte adresár **Dell Accessories**, kliknite dvakrát na ikonu **expresného servisného kódu** a postupujte podľa pokynov.

 **POZNÁMKA:** Niektoré zo služieb nie sú vždy k dispozícii na všetkých miestach mimo kontinentálneho územia USA. O dostupnosti sa môžete telefonicky informovať u zástupcu spoločnosti Dell.

Technická podpora a zákaznícky servis

Služba technickej podpory spoločnosti Dell poskytuje odpovede na otázky týkajúce sa hardvéru Dell. Náš personál technickej podpory používa počítačové diagnostické riešenia na poskytovanie rýchlych a správnych odpovedí.

Ak chcete kontaktovať technickú podporu spoločnosti Dell pozrite si časť „Predtým než zavoláte“ na strane 72 a potom si pozrite kontaktné informácie pre váš región alebo prejdite na stránku **support.dell.com**.

DellConnect

DellConnect™ je jednoduchý online prístupový nástroj, ktorý umožňuje pracovníkovi servisu a podpory Dell získať prístup do vášho počítača cez širokopásmové pripojenie, diagnostikovať problém a opraviť ho pod vašim dozorom. Ďalšie informácie nájdete na adrese **www.dell.com/DellConnect**.

Online služby

O produktoch a službách Dell sa môžete dozvedieť viac na nasledujúcich webových stránkach:

- **www.dell.com**
- **www.dell.com/ap** (iba Ázia/krajiny Pacifiku)
- **www.dell.com/jp** (iba Japonsko)
- **www.euro.dell.com** (iba Európa)
- **www.dell.com/la** (Latinská Amerika a krajiny Karibiku)
- **www.dell.ca** (iba Kanada)

Prístup k technickej podpore spoločnosti Dell môžete získať cez nasledujúce webové stránky a e-mailové adresy:

Webové stránky technickej podpory Dell

- **support.dell.com**
- **support.jp.dell.com** (iba Japonsko)
- **support.euro.dell.com** (iba Európa)

- **supportapj.dell.com** (iba Ázijské Tichomorie)

E-mail technickej podpory Dell

- **mobile_support@us.dell.com**
- **support@us.dell.com**
- **la-techsupport@dell.com** (iba Latinská Amerika a krajiny Karibiku)
- **apsupport@dell.com** (iba Ázia a krajiny Pacifiku)

E-mailové adresy Dell pre marketing a predaj

- **apmarketing@dell.com** (iba Ázia a krajiny Pacifiku)
- **sales_canada@dell.com** (iba Kanada)

Anonymný protokol prenosu súborov (FTP)

- **ftp.dell.com**

Prihláste sa ako používateľ: `anonymous` a ako heslo použijete vašu e-mailovú adresu.

Automatická služba o stave objednávky

Na skontrolovanie stavu produktov Dell, ktoré ste si objednali, môžete navštíviť stránku **support.dell.com** alebo zavolajte na automatickú službu stavu objednávky. Nahrávka vás vyzve zadať potrebné informácie na lokalizáciu a podanie správy o vašej objednávke.

Ak máte nejaký problém s vašou objednávkou, napr. chýbajúce časti, nesprávne časti, alebo nesprávnu faktúru, kontaktujte spoločnosť Dell a služby zákazníkom. Pri volaní majte pripravenú faktúru alebo dodací list.

Telefónne číslo pre váš región nájdete v časti „Kontaktovanie spoločnosti Dell“ na strane 74.

Informácie o produkte

Ak potrebujete informácie o doplnkových produktoch spoločnosti Dell, alebo ak chcete poslať objednávku, navštívte webovú stránku Dell na adrese **www.dell.com**. Ak potrebujete telefónne číslo pre váš región alebo ak potrebujete rozprávať s predajným špecialistom, pozrite si časť „Kontaktovanie spoločnosti Dell“ na strane 74.

Vrátenie položiek na opravu počas záruky alebo vrátenie hotovosti

Pripravte si všetky položky, ktoré vraciate, či už na opravu alebo ako výmenu za hotovosť:

 **POZNÁMKA:** Skôr než nám produkt Dell vrátite, zálohujte všetky dáta z pevných diskov a všetkých ostatných pamäťových zariadení produktu. Odstráňte všetky dôverné, súkromné alebo osobné informácie a vyberte všetky médiá ako CD a mediálne karty. Dell nezodpovedá za dôverné, súkromné alebo osobné informácie, stratu alebo poškodenie údajov, alebo poškodenie či stratu prenosných médií, ktoré môžu byť pri vrátení v počítači.

1. Zavolajte spoločnosť Dell, aby ste získali autorizačné číslo vrátenia materiálu a napíšte ho jasne a výrazne na vonkajšiu stranu škatule. Telefónne číslo pre váš región nájdete v časti „Kontaktovanie spoločnosti Dell“ na strane 74.
2. Priložte kópiu faktúry a list s popisom dôvodu, prečo tovar vraciate.
3. Nezabudnite priložiť kópiu diagnostického kontrolného zoznamu (pozri časť „Diagnostický kontrolný zoznam“ na strane 73), a uvedte, ktoré testy ste vykonali a aké chybové hlásenia uviedol program Dell Diagnostics (pozri časť „Dell Diagnostics“ na strane 53)
4. Priložte všetko príslušenstvo, ktoré patrí k vracanej položke (káble sieťového adaptéra, softvér, príručky atď.), ak tovar vraciate výmenou za peniaze.

5. Zariadenie, ktoré vraciate, zabaľte do originálneho (alebo ekvivalentného) obalu.

 **POZNÁMKA:** Náklady za prepravu znášate vy. Ste tiež zodpovedný za poistenie vračaného produktu a preberáte riziko za stratu počas prepravy do spoločnosti Dell. Zásielky na dobierku nie sú povolené.

 **POZNÁMKA:** Vrátky, ktoré nespĺňajú niektorú z vyššie uvedených požiadaviek, budú prijímacím miestom spoločnosti Dell zamietnuté a vrátené odosielateľovi.

Predtým než zavoláte

-  **POZNÁMKA:** Keď voláte, majte pripravený expresný servisný kód. Kód pomáha automatickému telefonickému systému podpory efektívnejšie presmerovať váš hovor. Môže byť od vás tiež vyžiadaná servisná visačka.

Umiestnenie servisnej visačky a expresného servisného kódu

Servisnú visačku a expresný servisný kód vášho počítača môžete nájsť na štítku na spodnej strane počítača.

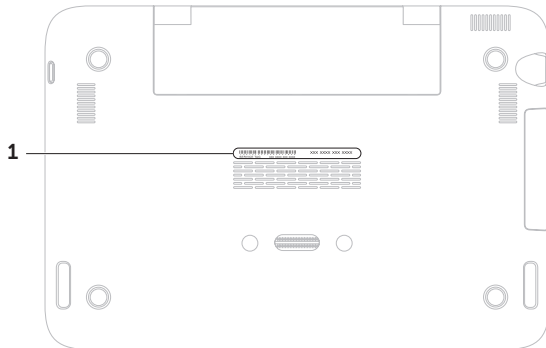

1 Servisný štítok a kód expresného servisu

Nezabudnite vyplniť nasledujúci diagnostický kontrolný zoznam. Pred zavolaním spoločnosti Dell za účelom pomoci zapnite podľa možnosti váš počítač a volajte z telefónu nachádzajúceho sa v blízkosti počítača. Je možné, že budete musieť zadať cez klávesnicu príkazy, počas činnosti poskytnúť podrobné informácie alebo vyskúšať iné kroky odstránenia problému, ktoré sú možné len pri počítači. Zabezpečte, aby ste mali k dispozícii dokumentáciu počítača.

Diagnostický kontrolný zoznam

- Meno:
- Dátum:
- Adresa:
- Tel. číslo:
- Servisná visačka (čiarový kód na spodnej časti počítača):
- Kód expresnej servisnej služby:
- Autorizačné číslo vrátenia materiálu (ak bolo poskytnuté technikom podpory Dell):
- Operačný systém a verzia:
- Zariadenia:
- Rozširujúce karty:
- Ste pripojený na sieť? áno/nie
- Sieť, verzia a adaptér siete:
- Programy a verzie:

Získanie pomoci

Pozrite si dokumentáciu k operačnému systému, aby ste zistili obsah spúšťačích súborov počítača. Ak je počítač pripojený k tlačiarni, každý súbor si vytlačte. Ak nie, obsah každého súboru si pred zavolaním spoločnosti Dell zaznamenajte.

- Chybové hlásenie, zvukový kód alebo diagnostický kód:
- Popis problému a postupy odstraňovania problému, ktoré ste vykonali:

Kontaktovanie spoločnosti Dell

Pre zákazníkov v USA:

800-WWW-DELL (800-999-3355).



POZNÁMKA: Ak nemáte aktívne internetové pripojenie, kontaktné informácie môžete nájsť na faktúre, dodacom liste, účte alebo v katalógu produktov spoločnosti Dell.

Spoločnosť Dell poskytuje niekoľko online a telefonických možností technickej podpory a služieb. Dostupnosť sa líši v závislosti od krajiny a produktu, vo vašej oblasti nemusia byť niektoré služby dostupné.

Ak chcete kontaktovať predaj, technickú podporu alebo služby zákazníkom spoločnosti Dell:

1. Navštívte stránku **www.dell.com/ContactDell**.
2. Zvoľte vašu krajinu alebo váš región.
3. V závislosti od vašich potrieb si zvoľte vhodnú službu alebo prepojenie na podporu.
4. Vyberte si spôsob kontaktovania spoločnosti Dell, ktorá vám najviac vyhovuje.

Zistenie ďalších informácií a zdrojov

Ak potrebujete:

- preinštalovať váš operačný systém
- spustiť diagnostický program pre váš počítač
- preinštalovať systémový softvér
- ďalšie informácie o operačnom systéme a funkciách Microsoft® Windows®
- aktualizovať počítač dodaním nových alebo doplnkových komponentov, napr. nového pevného disku
- preinštalovať alebo nahradiť opotrebovanú alebo chybnú časť

nájsť servisnú visačku/kód expresného servisu – Servisnú visačku musíte použiť na identifikáciu vášho počítača na stránke **support.dell.com** alebo pri kontaktovaní technickej podpory

Pozrite si:

- „nosič na obnovenie systému“ na strane 63
- disk „Dell Diagnostics“ na strane 53
- „Moje prevzaté súbory Dell“ na strane 52

support.dell.com

Servisná príručka na adrese
support.dell.com/manuals



POZNÁMKA: V niektorých krajinách môže otváranie a výmena súčiastok vášho počítača zrušiť platnosť záruky. Predtým, než začnete práce vnútri počítača, pozrite si podmienky záruky a vrátenia.

spodná strana vášho počítača. **Stredisko technickej podpory spoločnosti Dell.** Na spustenie **Strediska technickej podpory Dell** kliknite na ikonu  v notifikačnej oblasti vašej pracovnej plochy.

Ak potrebujete:

nájsť bezpečnostné informácie týkajúce sa vášho počítača

prezrieť si informácie o záruke, podmienky (iba USA), bezpečnostné pokyny, regulačné informácie, ergonomické informácie a licenčnú zmluvu s koncovým používateľom

nájsť ovládače a súbory na prevzatie a súbory readme

prístup k technickej podpore a pomoci k produktom.

skontrolovať stav vašej objednávky pri novej kúpe

nájsť riešenia a odpovede na bežné otázky

nájsť informácie o posledných aktualizáciách technických zmien vášho počítača alebo rozšírený referenčný materiál pre technikov alebo skúsených používateľov

Pozrite si:



bezpečnostné a regulačné dokumenty, ktoré boli dodané s vaším počítačom a tiež webovú stránku pre súlad so zákonnými požiadavkami na adrese

www.dell.com/regulatory_compliance

support.dell.com

Špecifikácie

Táto časť uvádza informácie, ktoré môžete potrebovať pri nastavovaní počítača, aktualizovaní ovládačov pre váš počítač a o inovácii vášho počítača.

 **POZNÁMKA:** Ponuky sa môžu líšiť v závislosti od regiónu. Ďalšie informácie o konfigurácii vášho počítača si pozrite v časti **O vašom systéme** v **Stredisku technickej podpory Dell**. Na spustenie **Strediska technickej podpory Dell** kliknite na ikonu  v notifikačnej oblasti vašej pracovnej plochy.

Model počítača

Dell™ Inspiron 1090

Informácie o počítači

| | |
|--------------------------|-------------------------------|
| Systémová čipová sada | Intel® NM10 Express |
| Typ procesora | Intel Atom™ dual-core N550 |

Pamäť

| | |
|--------------------------------|----------------------------------|
| Konektor pamäťového modulu | jeden interný konektor SODIMM |
| Kapacity pamäťových modulov | 2 GB |
| Minimálna pamäť | 2 GB |
| Maximálna pamäť | 2 GB |
| Typ pamäte | 1333 MHz SODIMM DDR3 |

 **POZNÁMKA:** Pokyny o rozšírení pamäte nájdete v *Servisnej príručke* na stránke support.dell.com/manuals.

Konektory

| | |
|-----------------|--|
| Audio | jeden konektor zvukového výstupu/slúchadiel |
| Karta Mini-Card | jeden plný slot pre Mini-Card a jeden polovičný slot Mini-Card |
| USB | dva 4-kočíkové konektory USB 2.0 |

Komunikácie

| | |
|-----------------|---|
| Bezdrôtová sieť | WLAN, WWAN (voliteľné), WiMax/Wi-Fi bgn/gn (voliteľné) a WPAN s Bluetooth® bezdrôtová technológia (voliteľné) |
|-----------------|---|

Kamera

| | |
|-------------------|----------------------------------|
| Rozlíšenie kamery | 1,3 megapixelu |
| Rozlíšenie videa | 640 x 480 pri 30 bl./s (maximum) |

Video

| | |
|---------------|--|
| Video radič | Intel NM10 |
| Video pamäť | 8 MB systémová pamäť (minimum) 256 MB (maximum) |
| Video dekodér | video dekodér high-definition v rámci systému |

Audio

| | |
|----------------------|---|
| Audio radič | Connexant Audio CX20671 |
| Reproduktory | 2 x 1,5 Watt (vrchol)/1 Watt (priemerné RMS) |
| Ovládanie hlasitosti | ponuky softvérových programov a ovládacie prvky médií |

Klávesnica

| | |
|----------------|---|
| Počet klávesov | 86 (U.S. a Kanada); 87 (Európa a Brazília); 90 (Japonsko) |
|----------------|---|

Dotykový panel

| | |
|---|---|
| Rozlíšenie polohy X/Y (režim grafickej tabuľky) | 240 cpi |
| Veľkosť: | |
| Výška | obdĺžnik 37,0 mm (1,46 palca) |
| Šírka | aktívna oblasť senzora 67,0 mm (2,64 palca) |

Displej

| | |
|------------------------------|---|
| Typ | Multidotykový 10,1 palcový s vysokým rozlíšením |
| Rozmery: | |
| Výška | 125,22 mm (4,93 palcov) |
| Šírka | 222,73 mm (8,77 palcov) |
| Diagonála | 255,52 mm (10,06 palca) |
| Maximálne rozlíšenie | 1366 x 768 |
| Rýchlosť obnovenia | 60 Hz |
| Prevádzkový uhol | 0° (zatvorený) až 135° |
| Horizontálny uhol sledovania | 40/40 |
| Vertikálny uhol sledovania | 15/30 (V/D) |
| Rozstup pixelov | 0,163 mm x 0,163 mm |

Batéria

4-článková lítium iónová „inteligentná“:

| | |
|-------------------|--|
| Výška | 12,0 mm (0,47 palca) |
| Šírka | 56,0 mm (2,20 palca) |
| Dĺžka | 220,4 mm (8,68 palca) |
| Hmotnosť | 0,22 kg (0,48 lb) |
| Prevádzková doba | Prevádzkový čas batérie závisí od prevádzkových podmienok. |
| Gombíková batéria | CR-2032 |

Fyzikálne údaje

| | |
|----------|---|
| Výška | 26,2 mm (1,03 palca) |
| Šírka | 285,0 mm (11,22 palca) |
| Hĺbka | 194,5 mm (7,66 palca) |
| Hmotnosť | konfigurovateľný na menej ako 1,54 kg (3,39 lb) |

AC adaptér

 **POZNÁMKA:** Používajte len sieťové adaptéry špecifikované na použitie s vaším počítačom. Pozri bezpečnostné informácie dodané s vaším počítačom.

| | |
|---------------------------|-------------------------------------|
| Vstupné napätie | 100-240 VAC |
| Vstupný prúd (maximum) | 1,0 A |
| Vstupná frekvencia | 50-60 Hz |
| Výstupný výkon | 30 W |
| Výstupný prúd | 1,58 A (maximum) |
| Menovité výstupné napätie | 19,0 VDC |
| Teplotný rozsah: | |
| V prevádzke | 0 ° až 40 °C (32 ° až 104 °F) |
| Pri skladovaní | -40 ° až 70 °C (-40 ° až 158 °F) |

Okolie počítača

Teplotný rozsah:

V prevádzke 0 ° až 35 °C
(32 ° až 95 °F)

Pri skladovaní -40° až 65°C
(-40° až 149°F)

Relatívna vlhkosť (maximum):

V prevádzke 10% až 90%
(bez kondenzácie)

Pri skladovaní 5% až 95%
(bez kondenzácie)

Maximálne vibrácie (použitie náhodného
vibračného spektra, ktoré simuluje
prostredie používateľa):

V prevádzke 0,66 G

Mimo 1,30 G
prevádzky

Okolie počítača

Maximálny náraz (pre prevádzku –
nameraný pomocou programu Dell
Diagnostics pri chode z pevného disku a
polovičným sínusovým impulzom v trvaní
2 ms; mimo prevádzky – nameraný v
polohe so zaparkovanými hlavami pevného
disku a polovičným sínusovým impulzom v
trvaní 2 ms):

V prevádzke 110 G

Mimo 160 G
prevádzky

Nadmorská výška (maximum):

V prevádzke -15,2 až 3048 m
(-50 až 10 000 stôp)

Pri skladovaní -15,2 až 10 668 m
(-50 až 35 000 stôp)

Úroveň vzduchom G2 alebo menej podľa
prenášaných definície
kontaminantov ISA-S71.04-1985

Príloha

Informácie pre NOM, alebo oficiálna mexická norma (len pre Mexiko)

V súlade s oficiálnymi mexickou normou (NOM) uvádzame nasledujúce informácie o zariadení popísanom v tomto dokumente:

Dovozca:

Dell México S.A. de C.V.

Paseo de la Reforma 2620 – Flat 11°

Col. Lomas Altas

11950 México, D.F.

| Číslo regulačného modelu | Napätie | Frekvencia | Elektrická spotreba | Výstupné napätie | Výstupná intenzita |
|--------------------------|-------------|------------|---------------------|------------------|--------------------|
| P08T | 100-240 VAC | 50-60 Hz | 1,0 A | 19,0 VDC | 1,58 A |

Podrobnosti nájdete v bezpečnostných informáciách dodaných s vaším počítačom.

Informácie o doplnkových bezpečnostných postupoch nájdete na webovej stránke Regulatory Compliance (súlady s normami) na adrese www.dell.com/regulatory_compliance.

Register

B

bezdrôtová sieť
pripojenie **13**

bezdrôtové sieťové pripojenie
problémy **46**

C

CD, prehrávanie a vytváranie **42**
Centrum technickej podpory Dell **51**

D

DataSafe Local Backup
Basic **61**
Professional **62**

DellConnect **67**
Dell Factory Image Restore **64**
Diagnostický kontrolný zoznam **73**

Diagnostika Dell **53**
dotyková obrazovka **38**
DVD, prehrávanie a vytváranie **42**

E

el. rozvodky, používanie **6**
e-mailové adresy
pre adresy technickej podpory **68**
e-mailové adresy podpory **68**

F

FTP prihlásenie, anonymné **68**

G

gestá
dotyková obrazovka **40**
dotykový panel **31**

I

Internetové pripojenie **16**

K

kontaktovanie Dell online **74**

M

možnosti preinštalovania systému **58**

N

nastavenie, predtým než začnete **5**

nosič na obnovenie systému **63**

O

obnovenie výrobného obrazu **64**

odoslanie produktov

pre vrátenie alebo opravu **70**

ovládače a súbory na prevzatie **77**

P

počítač, nastavenie **5**

pomoci

získanie pomoci a podpory **66**

problémy pamäte

riešenie **48**

problémy, riešenie **44**

problémy s hardvérom

diagnostika **53**

problémy softvéru **48**

problémy výkonu, riešenie **46**

produkty

informácie a kúpa **69**

prúdenie vzduchu, umožnenie **5**

R

režim Tablet **19**

Režimy používateľského rozhrania **18**

riešenie problémov **44**

Register

Riešenie problémov s hardvérom **53**

rýchly pohyb **40**

S

schopnosti počítača **42**

senzor voľného pádu **43**

servisná visačka

umiestnenie **72**

SIM karta **10**

softvérové funkcie **42**

špecifikácie **78**

stránky podpory

po celom svete **68**

svetlo činnosti pevného disku **23, 30**

System Restore **59**

V

ventilácia, zabezpečenie **5**

volanie spoločnosti Dell **72**

W

Windows

Spríevodca pre kompatibilitu programu **49**

Z

zákaznícky servis **67**

zálohovanie a obnova **43**

záručné vrátenie **70**

zdroje, zistenie ďalších podrobností **76**

zistenie ďalších informácií **76**

Vytlačené v Polsku

www.dell.com | support.dell.com



0KXC1CA00